

# ГАЛЕРИЈА ФЛУ

Mariela Cvetić  
*Knez Mihailova 53*  
*Knez Mihailova 53*

8.12. 20.12.2014.

**Mariela Cvetić**  
***Knez Mihailova 53***  
***Knez Mihailova 53***

Kustos projekta:  
**Bojana Burić, istoričar umetnosti**

Izdavač:  
**Univerzitet u Beogradu - Arhitektonski fakultet**  
**Univerzitet umetnosti u Beogradu Fakultet likovnih umetnosti**

Za izdavače:  
**Vladan Đokić, dekan**  
**Dimitrije Pecić, dekan**

Broj kopija:  
**150**

Štampa:  
**PRESIA doo, Beograd**

Mesto i godina izdanja:  
**Beograd, 2018.**

Ova knjiga štampana je povodom izložbe ***Knez Mihailova 53*** ***Knez Mihailova 53*** održane od 8. do 20.12.2014. godine u Galeriji Fakulteta likovnih umetnosti u Beogradu.

*Knez Mihailova 53*  
*Knez Mihailova 53*



УНИВЕРЗИТЕТ  
УМЕТНОСТИ  
У БЕОГРАДУ

univerzitet u beogradu  
arhitektonski fakultet





**Knez Mihailova 53**  
*Knez Mihailova 53*

Instalacija/izložba **Knez Mihailova 53**, *Knez Mihailova 53* je projekat rađen za prostor Galerije Fakulteta likovnih umetnosti.

U prostoru Galerije (približno na polovini njene dužine) između dva stupca i tavanke grede – prostoru koji je identičan po dimenzijama ulaznom portalu – je instalacija od čipkanih (mašinski proizvedenih) zavesa. Portal galerije (vrata i izlog/prozor) je “transliran” i izveden-sašiven od čipke po simplifikovanom crtežu portala: *on i portal od čipke postaju dvojnici*. Crtež zadržava u razmeri 1:1 sve njegove glavne karakteristike – dimenzije vrata, prozora, podrumskih otvora, firangi – kako u ravni, tako i po dubini. Kroz otvorena vrata “zida od čipke” se prolazi iz jednog u drugi deo Galerije, a budući da je delimično transparentan, iz jednog prostora se vidi drugi.

Projekat povezuje spoljašnji javni prostor (ulice) i događaja u njemu i unutrašnji javni prostor (galerije). Istovremeno, ispituje i unutrašnji prostor privatne kuće Marka Stojanovića u originalnom projektu arhitekta Konstantina Jovanovića rađenog 1889. godine, pre nego što je ona postala zgrada FLU, a prostor instalacije – prostor Galerije. Alternativni naziv instalacije *Mrtvi bod* ukazuje na istoimenu vrstu boda u heklanju, a koji je i rad kojim su mašinski proizvedene zavesa. Njime se definiše bod/čvor dve niti koji se ne može drugačije odvezati osim presecanjem. Na taj način funkcioniše i odnos originalnog portala i ovog privremenog i eluzivnog: kao egzistencionalno nužno uvezanih dvojnika.

**Knez Mihailova 53**, *Knez Mihailova 53* is the project made for the Gallery of the Faculty of Fine Art, Belgrade.

Installation made of the machine-made lace is in the middle of the gallery space stretched between two columns and it is the same size as the entrance portal. Thus, this entrance portal (door and window) is “translated” as lace-made portal: *they both become doubles*. Being transparent, it is possible to see through it.

Street public space and inside-gallery public space are connected. Also, the project refers to Marko Stojanović private house designed by architect Konstantin Jovanović in 1889. Later on, this house was inhabited by the Fine Art Academy.

Alter title of the installation is *The Dead Knot* indicating the knot type in the healing as well as in the industrial lace for the curtains. *The Dead Knot* is the knot/point of two threads that can be untie only by cutting. This is the way that original and temporary/elusive portal function: as existential and necessarily bound doubles.

Mariela Cvetić

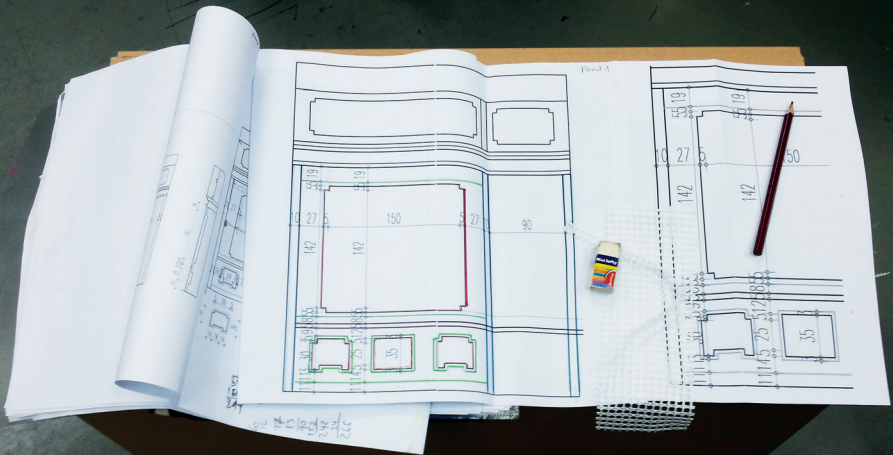

1/ 100x70 5m  
 1/ 29x34 3m

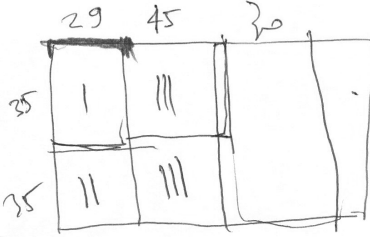

PRODUCED BY AN AUTODESK EDUCATIONAL PRODUCT

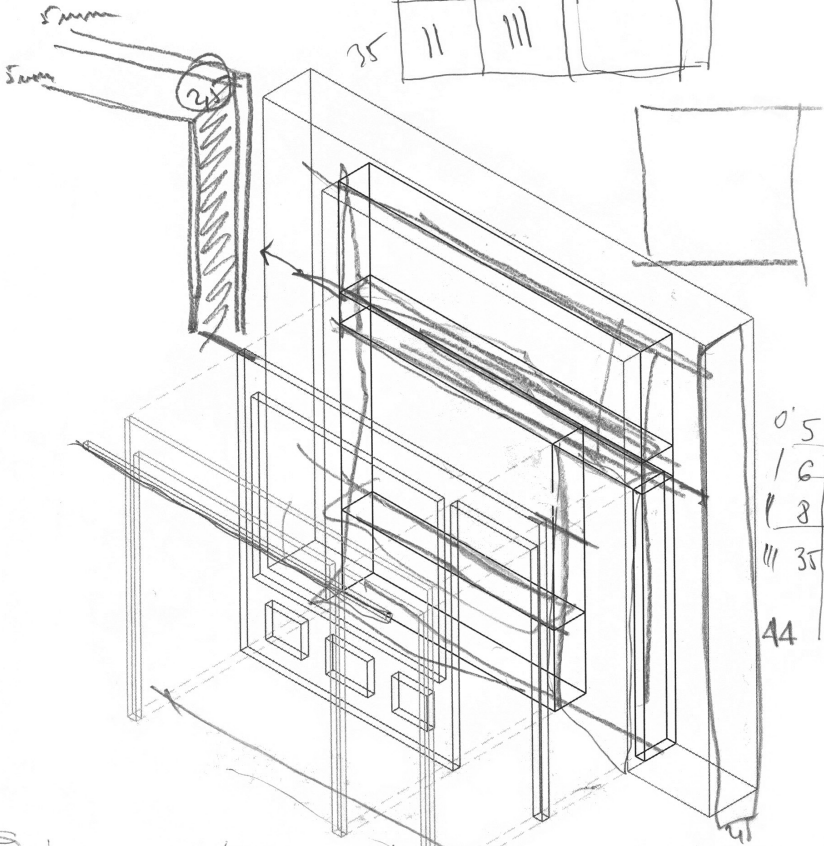

PRODUCED BY AN AUTODESK EDUCATIONAL PRODUCT

0'5 / 5  
 16 / 7  
 8 5+3  
 III 35  
 44

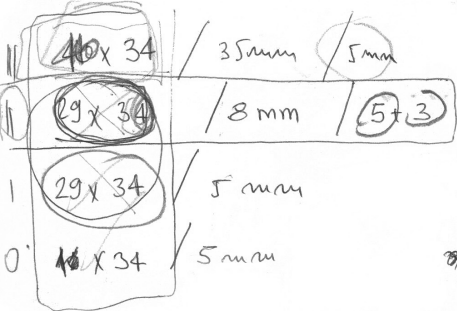

60x35

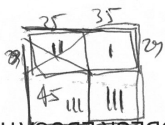

50 x 70      100 x 70

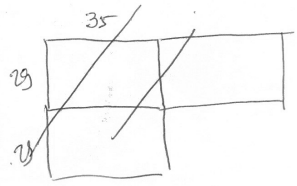

5x7

























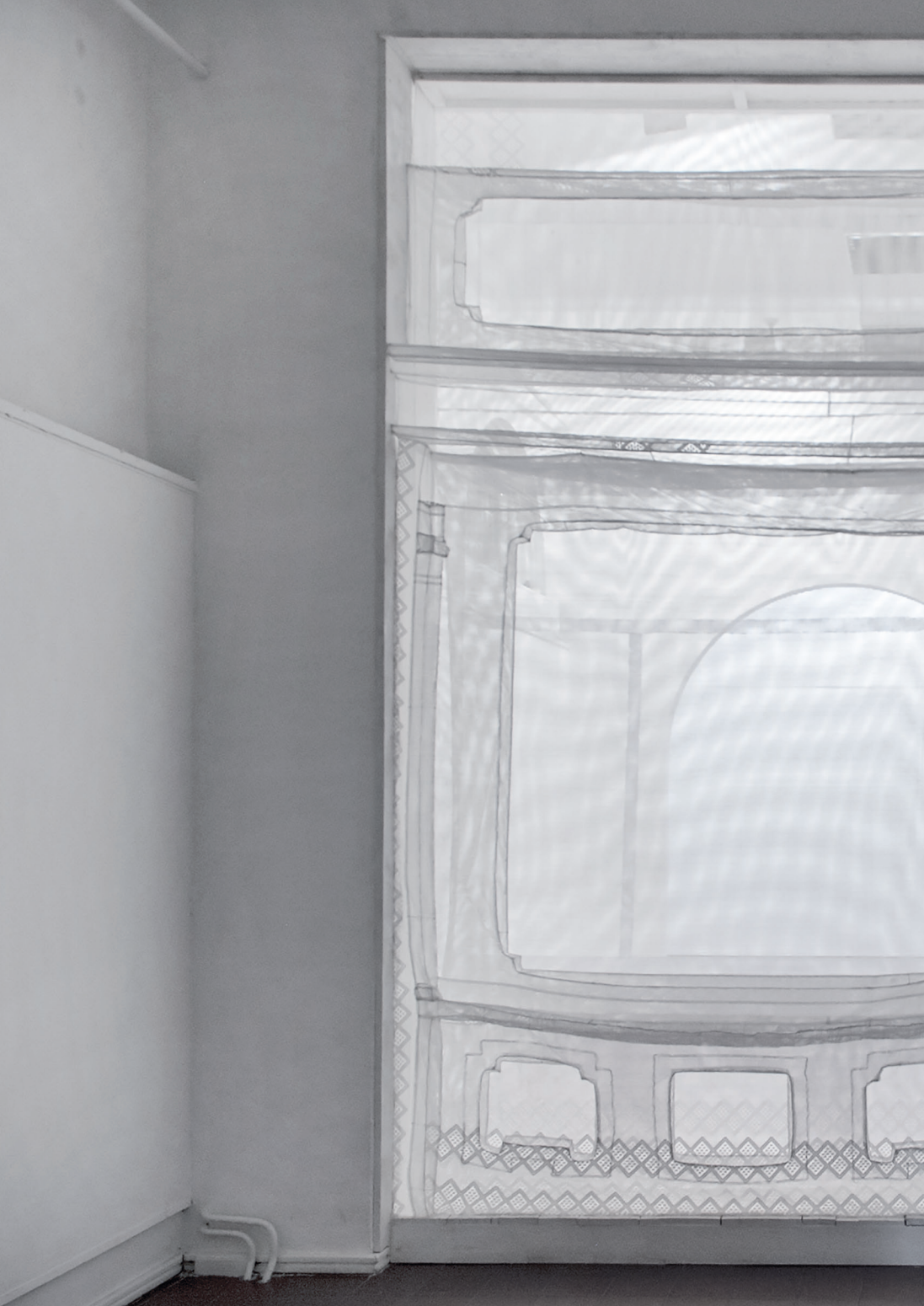



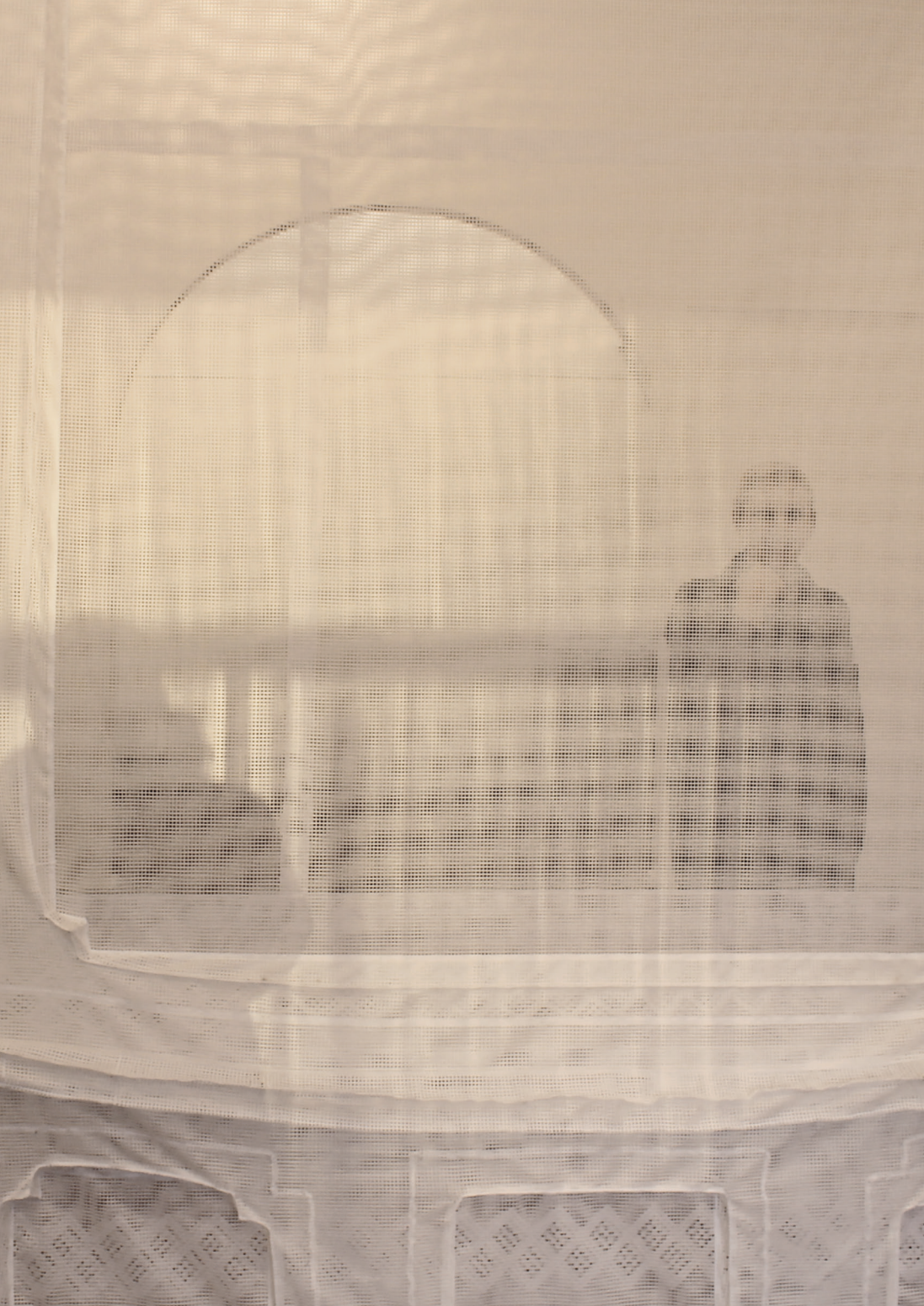





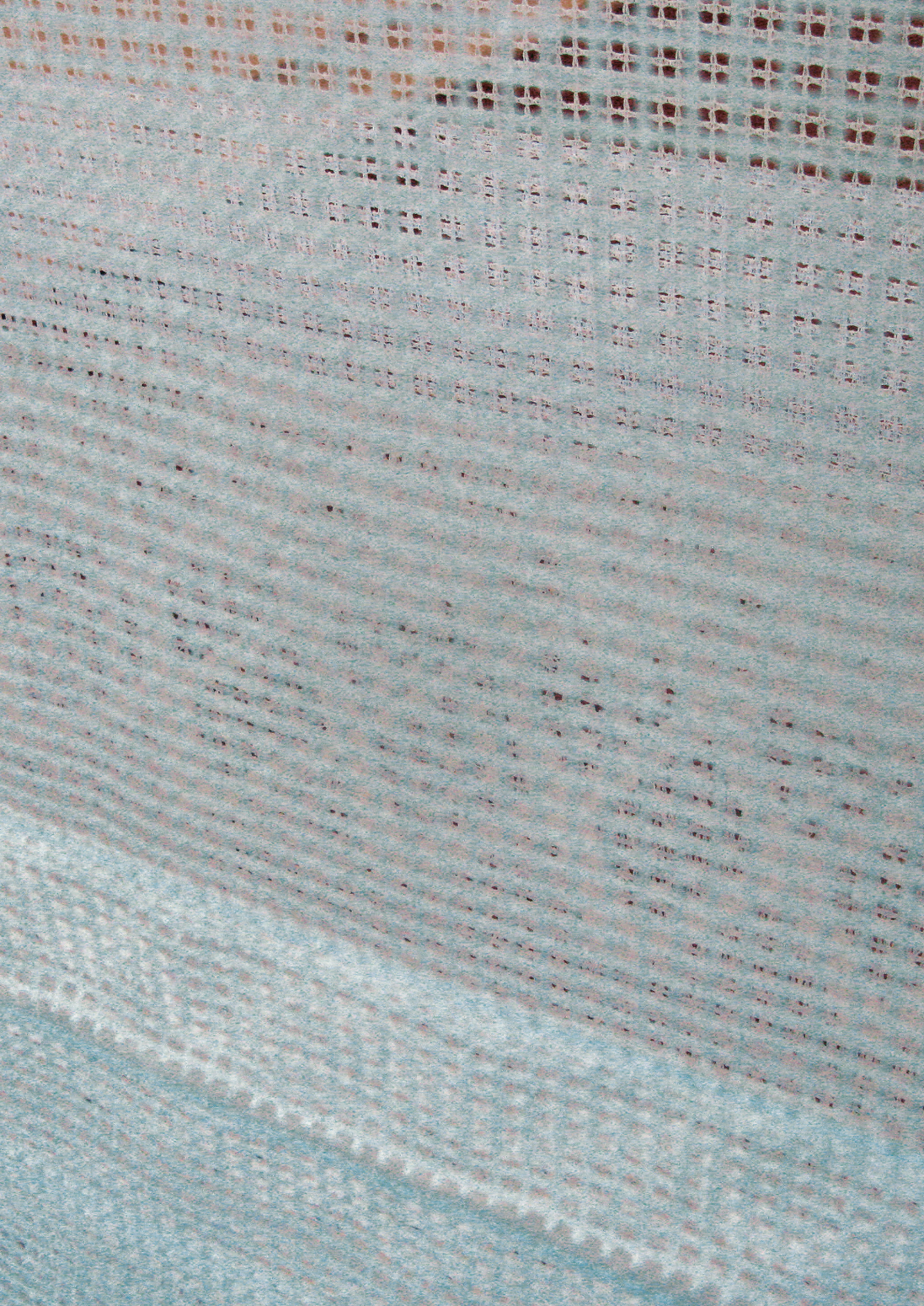







## Na adresi Knez Mihailova 53-55

Galerija Fakulteta likovnih umetnosti nalazi se na adresi Knez Mihailova 53, u parteru nekadašnje stambene zgrade Marka Stojanovića, viceguvernera Narodne banke Kraljevine Srbije i poznatog fotografa amatera sa početka dvadesetog veka. U ovom izlagačkom prostoru umetnica Mariela Cvetić u decembru 2014. godine je realizovala svoj projekat – instalaciju koja se sastojala od portala Galerije sašivenog od metražne industrijski ispletene čipke, a koji je bio postavljen paralelno sa stvarnim stanjem ulaza i izloga, u približno centralnu zonu unutrašnjosti. Radni naslov ovog projekta – *Mrtvi bod* je termin koji je poznat u izradi čipki kao preplet niti koji se može samo sečenjem razdvojiti, a karakterističan je za industrijski tkanu čipku koja se proizvodi za zavese. Ova neraskidivost u tkanju je simboličko povezivanje prošlosti i sadašnjosti Mesta, refleksije na istorijske događaje i ličnosti koje su bile porodično ili poslovno vezane za ovo zdanje. Istovremeno, transparentnost ovako načinjenog i postavljenog, mekanog portala, omogućava mobilnost gledalaca i praćenje njihovih senki, kao i odraza fragmenata čipkanog rastera kao delikatnih optičkih senzacija koji se menjaju zajedno sa promenom izvora svetlosti i pozicije posmatrača. Ove različite situacije dokumentovane su fotografijama nastalim u toku trajanja /postojanja instalacije i važan su deo drugog dela autorkinog projekta koji je nastao posle višemesečnih istraživanja istorije samog arhitektonskog zdanja, sudbine porodice Stojanović kao i zakupaca lokala-dućana na adresi Knez Mihailova 53-55. Umetnička knjiga koja je nastala kao rezultat ovih istraživanja, sabira na svojim stranicama arhivsku pisanu i vizuelnu građu koja na sugestivan način svedoči o kulturnim, političkim, pa čak i ekonomskim događanjima proteklih više od stotinu godina u životu jednog arhitektonskog zdanja, koje je pre svega spomenik kulture i značajno delo arhitekta Konstantina Jovanovića.

Iako se umetnica nije bavila sintezom istorijske građe, što i nije bio cilj njenog projekta, ona je prvo svojom instalacijom, monumentalnom mekanom skulpturom, zatim i knjigom pratila i širi urbani i društvenohistorijski kontekst adrese Knez Mihailova 53, pa sve do broja 55. Njen rad u Galeriji Fakulteta likovnih umetnosti može se svrstati u kontekstualnu stvaralačku praksu jer je supstanca njene instalacije sam prostor u kome interveniše problematizujući binarne odnose *spolja - unutra* kao *privatno - javno*. U svojim istraživanjima koja su u Knjizi kolažno prikazana, fragmentima različitog vremenskog nastanka i porekla, jedan od ključnih problema koji su zaokupljali Marielu Cvetić bilo je istraživanje o umetničkim prethodnicima koji su na određeni način sudbinski predodredili porodičnu kuću Marka Stojanovića za mesto koje će delimično 1937, a u potpunosti posle Drugog svetskog postati centralna zgrada Akademije likovnih umetnosti danas / Fakulteta.

Bojana Burić

## At Number 53-55 Knez Mihailova Street

Faculty of Fine Art Gallery is situated at the number 53 of the Knez Mihailova street on the ground floor of the former residential building whose owner was Marko Stojanović, vice-governor of the National Bank of Serbia and famous photographer amateur at the beginning of the twentieth century. In December 2014, artist Mariela Cvetic has realised her project in this exhibition room. The installation consisted of the industrial lace sewn gallery door replica placed central and parallel to the actual one. The working title of this project – *The Dead Knot* is a term in lace making (especially for industrial lace for curtains) meaning interlace that can be untie only by cutting. This intrinsicness in weaving appears as symbolic connection between past and present of the Place, reflection on historical events and persons who had family or business relations with the building. At the same time, this soft portal and its transparency enable visitor to move around and follow the shadows and reflections of the lace grid as delicate optical sensations that change with the source of light and the point of view. These different positions are documented and photographs became the important part of the other author's project created after a long research of the history of the building itself and the history of Stojanović family', as well as the history of the tenants at the number 53 Knez Mihailova Street. The result of this research is the artist's book gathering written and visual archival material on/about cultural, political and even economical events during past hundred years of an architectural building which is, above all, cultural monument and important Konstantin Jovanović's project.

Even though the artist did not make the synthesis of the archival material – as it was not the purpose of her project – first with her monumental and soft sculpture and then with the artist's book, she displayed urban and socio-historical context of the 53-55 Knez Mihailova Street. Her artwork at Faculty of Fine Art Gallery can be considered as contextual artist praxis because the core of her installation is the very space in which she intervenes asking for the binary relation *inside - outside* and *private - public*. One of key issue in her research – presented in the artist's book as collages of different fragments in time – is the research on artistic predecessors who destined the Marko Stojanović's family house as a place that would have become, partly in 1937, and fully after the WW2 the main building of the Faculty of Fine Art.

*Bojana Burić*













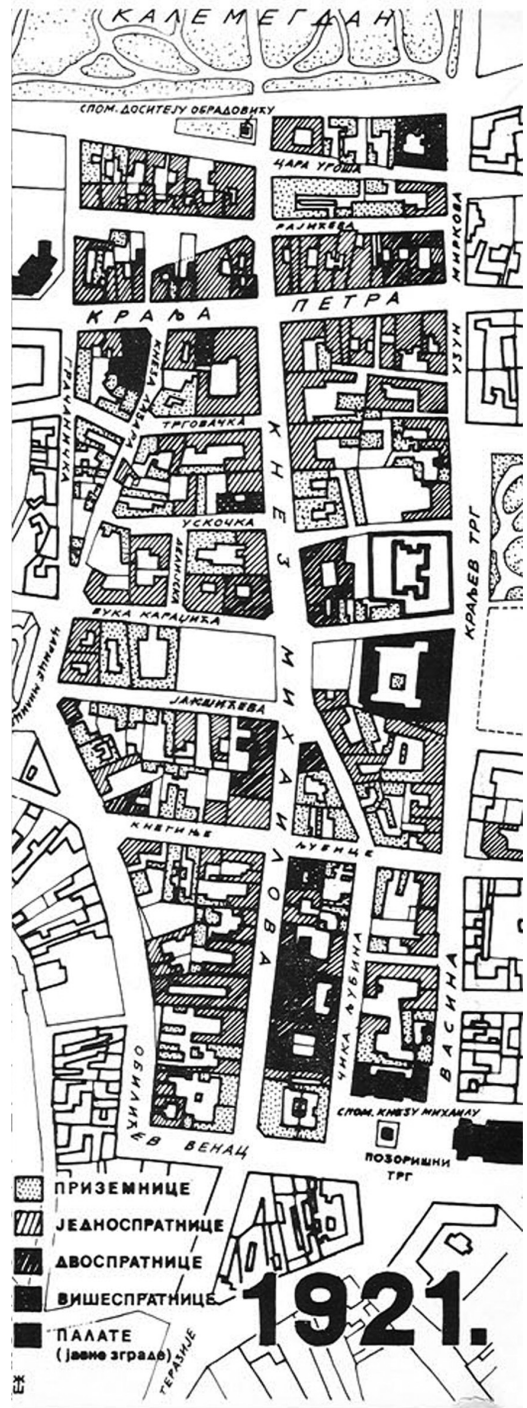
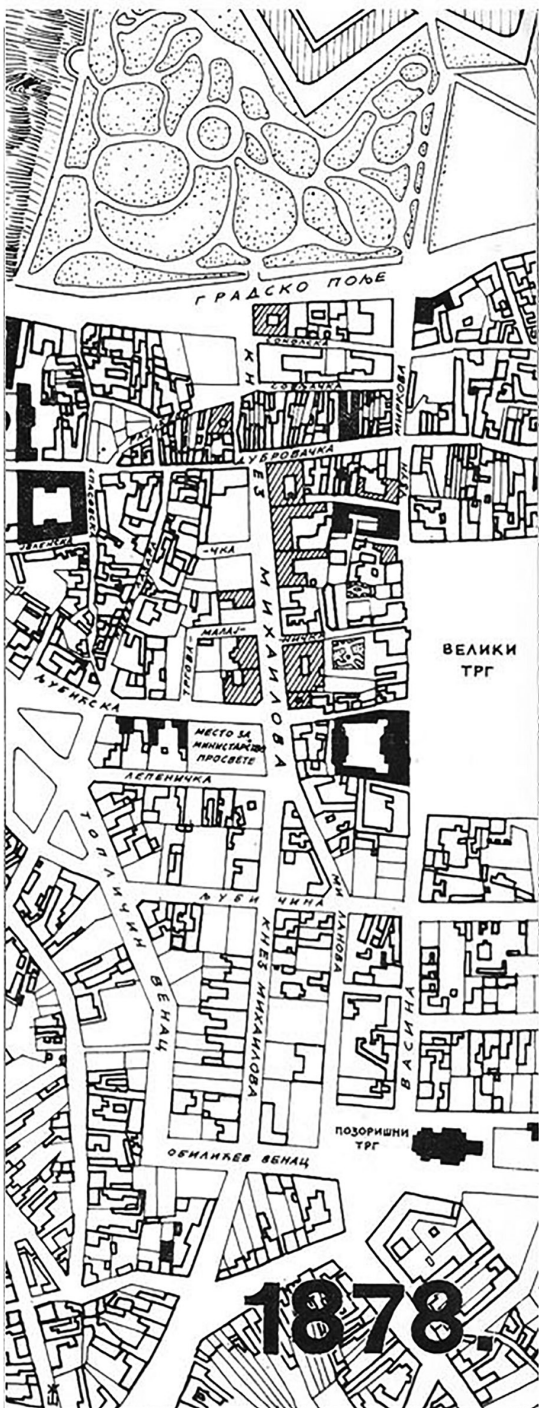

■ ПРИЗЕМНИЦЕ  
 ▨ ЈЕДНОСПРАТНИЦЕ  
 ▤ ДВОСПРАТНИЦЕ  
 ■ ВИШЕСПРАТНИЦЕ  
 ■ ПАЛАТЕ (Јавне зграде)  
 ЕК ТЕРИТРИЈЕ

МЕДИЦИНСКИ СТАН

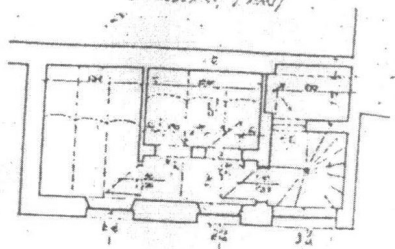

УЛАЗ ЗА ДЕКАНАТ

ЕКОНОМСКИ УЛАЗ  
(ПРИЕМ РОБЕ)

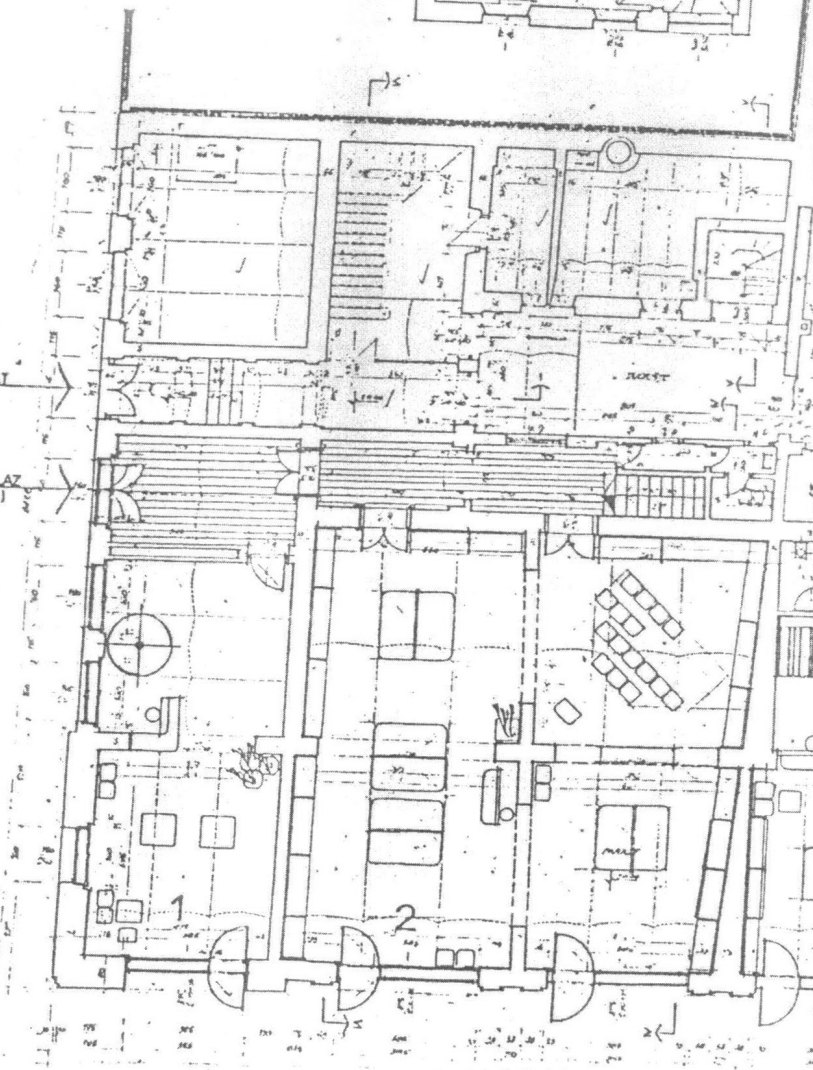

# OSNOVA PRIZEMLJA

## R 1:100



← ULAZ ZA STUDENTE

- 1 JUVELIRSKA RADNJA m<sup>2</sup> 54'86
- 2 KNJIŽARA „PROSVETE“ m<sup>2</sup> 137'40
- 3 PRODAJA TEKSTILA I TAPISERIJA m<sup>2</sup> 54'45
- 4 PRODAJA SLIKARSKOG MATERIJALA m<sup>2</sup> 79'00
- 5 IZLOŽBENA I PRODAJNA GALERIJA m<sup>2</sup> 87'75
- 6 SVEČANA SALA AKADEMIJE m<sup>2</sup> 66'30
- 7 STAN DOMARA m<sup>2</sup> 22'00

PROSTOR LIKOVNE AKADEMIJE m<sup>2</sup>  
 POSLOVNI PROSTOR m<sup>2</sup> 448'96

ZAVOD ZA GRAĐEVINARSTVO I PROMETNI VEŠTAČENJE GRADA ZAGREBA		ATELJE
KNEZ MIHAILOVA 53-55		
OSNOVA	PRIZEMLJA	
FAZA B	1:100	
arh. S. VUCENOVIĆ	ov. projektant	
arh. Z. JAKOVLJEVIĆ	prof. saradnik	
arh. G. JANKOVIĆ		

## KUĆA ADVOKATA MARKA STOJANOVIĆA, KNEZ MIHAILOVA 53-55

Kuća Marka Stojanovića podignuta je 1885. godine po planovima arh. Konstantina A. Jovanovića kao bogataška zgrada dvojne namene, sa dućanima u prizemlju i jednim stanom na spratu. Tokom vremena zgrada je više puta menjala namenu, u njoj je jedno vreme bio smešten austrougarski konzulat, a danas je tu Likovna akademija. Promena namene usloвила je promene i na prizemlju i na spratu.

Objekat je oblikovan na akademski način i predstavlja jedno od najznačajnijih ostvarenja arhitekta Konstantina Jovanovića. Da bi istakao položaj kuće na čelu bloka on je mirnoj i skladnoj kompoziciji fasada dao reprezentativni ton naglašavajući uglove zgrade bogatijom obradom, balkonima i kubetima. Veran svojim akademskim idejama ostvario je na ovom objektu harmonično i čisto arhitektonsko delo.

Reprezentativnost objekta ogleda se i u primeni najkvalitetnijih materijala, što je bio zahtev investitora: "cokl svuda da bude od kamena a sa celog lica, samo ne iz avlije, glavno stepenište i balkoni od kamena, gelenderi i stubovi od najboljeg gvoždja". Fasade su bile malterisane, a kapiteli i atike od terakote, giteri na prozorima i dvorišna ograda od kovanog gvoždja.

Objekat je u Zavodu za zaštitu spomenika kulture evidentiran sa statusa kulturno-istorijskih vrednosti kao autorska arhitektura, kao starina, kao predstavnik stila i kao kuća u kojoj je živela znamenita ličnost.

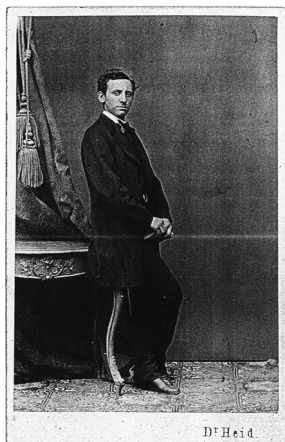

53 С Марко Стојановић адв.  
 Аустриски конзулат  
 Настић Драг. и Комп.  
 Стојановић Марко  
 Стоиљковић и Мило-  
 сављевић  
 Фехер Никола и Комп.

Настић Аца кројач Панчићева 9.  
 Драг. и Комп. бакал, радња Кн. Ми-  
 хајлова 53. Т. 324.  
 Драгутин трговац Књег. Љубице  
 46. Т. 327.

Фехер Никола и Комп. стовар. столица  
 Кн. Михајлова 53. Т. 53.



Стојиљковић Аксентије Учитељ Макен-  
зијева 53.

Д-р. Десанка лекар Госп. Јованова  
52.

Живко економ Таковска 37.

Ката удова Цара Уроша 55.

Кузман пиљар Призренска 1.

Мика пред. калдр. Видинска 2.

и Милосављевић гвожђари Кнез Ми-  
хаила 53.

„Стојиљковић и Милосављевић“. Кн.  
Михајла, 53. Тел. 5-68.

ГВОЖЂАРСКА  
ТРГОВИНА

**СТОЈИЉКОВИЋ**  
**И**  
**МИЛОСАВЉЕВИЋ**

КНЕЗ МИХАИЛОВА 53  
:: ТЕЛЕФОН 568 ::

ВЕЛИКИ ИЗБОР АЛАТА, ОКО-  
ВА ЗА ГРАЂЕВИНЕ, КАО И  
ОСТАЛЕ ГВОЖЂАРСКЕ РОБЕ

Бр. 20 8—10

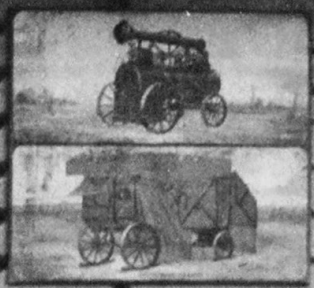

JAGUAR 30 HP  
LONDON & BIRMINGHAM

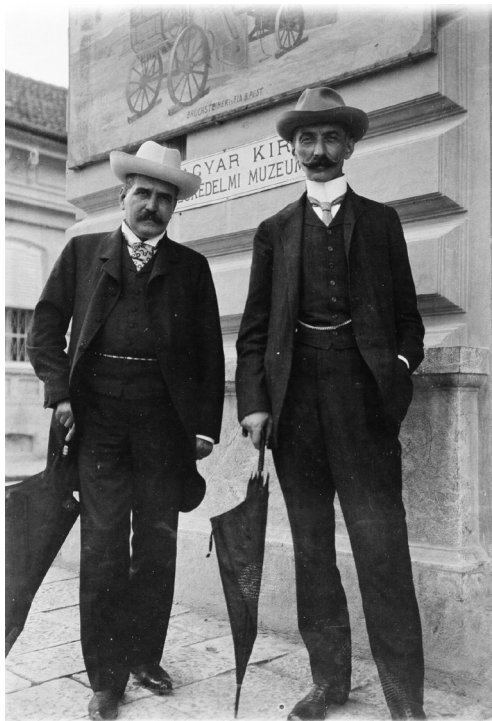

ГЕНЕРАЛНО ЗАСТУПНИШВО. — REPRESENTATION GÉNÉRALE DE LA MAISON.  
**МАЈЕРА & КОМП. КЕЛН-КАЛК — MAIER et C<sup>IE</sup> KÖLN-KALK**

ПРАВИ МАЈЕРОВИ ТРИЈЕРИ — VRAIS TRIEURS MAIER

**Последње побољшање:**

- Ради без лупања.
- Лако се и тачно регулише.
- Ради без кајиша.
- Најсолиднија и најбоља израда.
- Највећа способност.

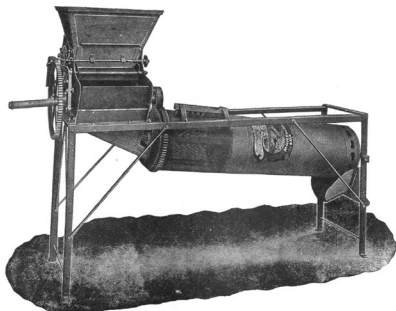

**Derniers Perfectionnements :**

- Travail sans bruit.
- Reglage facile et exacte.
- Travaille sans Courroies.
- La meilleure et la plus solide confection.
- Très capable.



**ПЕНЦ & ВАНГЕЛ, БЕОГРАД — PENZ et VANGEL, BELGRADE**

(Добисници Хрл. Узарског Трговачког Музеја) — (Correspondants du Musée royal du Commerce de Hongrie.)  
 Невз Михаилов Венец 15. — Ray:n du Prince Michel 15.

СТОВАРИШТЕ пољопривредних справа: сејалица, парних и моторних вршалаца, млинова — „Нафта Мотора“ и заступници осталих индустријских и пољопривредних машина.

Телефон Бр. 1027.

Dépôt de Machines agricoles: Semeuses, Battoirs à blé, à vapeur et à moteurs, Moulins — Moteurs à Naphte; et Représentants d'autres machines agricoles et de l'industrie.

Téléphone № 1027.



**КРСТИЋ, ПОП МИТИЋ И ШАЈНОВИЋ**  
 Кнез Михајлова ул. 53.  
 Трговина са сировим домаћим  
 и страним кожама.

„Крстић, Поп Митић и Шајновић“ Кн.  
 Михајл. 53. Тел. 14-64. Вл. Крстић  
 Спира, Поп Митић Алекса и Шај-  
 новић Живка.

1940



Шајновић Живко, Кнез Ми-  
 хаилова 53, тел. 21-4-09;  
 сушара кожа: Гетеова  
 (Гробљанска) 73, телефон  
 22-5-59; магацин кожа:  
 Браће Крсмановића 4, те-  
 лефон 29-6-95

19.11.1935.-

Pop-Mitić & Šajnović, trgovina koža, Beograd, Knez Mihajlova ul. 53.-

Ova trgovina sirovinim kožama na veliko osnovana je pod nazivom Krstić, Pop-Mitić & Šajnović i u tom obliku je trajala do kraja 1934. godine, kada su se, s obzirom na to da je jedna strana otkazala, razdvojila na drugu stranu; Aleksa Pop-Mitić, cca 1882. godine rođen, i Živko Šajnović, cca 1889. godine rođen, također oženjen. Tako je i došlo do osnivanja gornje firme. O stvarnim uzrocima razilaska otkazala i prodjaka Pop-Mitić je oženjen Krstićevom sestrom, ali je inače mnogo poznato, ali se pretpostavlja da su uzroci lične prirode. Primenjeno je na svakom načinu izbegavanja negodovanja od strane čaršije, da ni jedna strana o priliku oglasa o osnovoženom radu u novim firmama, ni rečju nije spomenula drugu stranu. Inače posao ove nove firme je sasvim dobar, jer su suvlasnici sa dobrom povukli i dobar stok mušterija ranije zajedničke firme. Poslovni kapital firmi čini cca Din. 3.500.000.-, dok se u potraživanju nalazi cca Din. 1.500.000.-, ali su ista poklona iz stare, za jedničke radnje, koje su oni prema pozvanju preuzeli na sebe, ali tu ima oko 50% dubioza. Firma inače nema obaveza od značaja, ali ni sama danas ne kreditira. Kod Narodne banke firma u živa kredit od Din. 900.000.-, ali je isti neiskorišćen 7/10. Inače se podržava bankovna veza sa Francusko-srpskom bankom, gde se podržava tekući račun. Na lageru se inače nalazi robe u vrednosti od cca Din. 1.500.000.-, prema sezoni, a plaćanja firma vrši promptno i poslovanje je solidno.

Od nepokretne imovine poseduje Aleksa J. Pop-Mitić prema gr. ul. 1450, parc. 543, k.o. Bgrđ. 1 kuću u Rige od Fere ul. 11 na placu od 282.50 kv.m. i prema gr. ul. 1450, parc. 542, k.o. Bgrđ. 1 kuću u Rige od Fere ul. 13, na placu od 393.50 kv.m., obe u vrednosti od cca Din. 2.000.000.-, bez tereta. U Karadjordjevoj ul. 12. poseduje on prema gr. ul. 1450, parc. 1927, k.o. Bgrđ. 1 kuću na placu od 321.30 kv.m. u vrednosti od cca Din. 600.000.-, bez tereta.

Živko Šajnović poseduje prema gr. ul. 942, parc. 11712, k.o. Bgrđ. 1 kuću u Knjevinje ul. 34, na placu od 780 kv.m. u vrednosti od cca Din. 1.000.000.-, bez tereta, i drugu kuću u Dečanskoj ul. 17, vrednu od cca Din. 2.200.000.-, isto tako bez tereta. Oba suvlasnika inače poseduju nekoliko objekata u Pirotu, u vrednosti od cca Din. 200.000.-, bez tereta. Pop-Mitić inače ima u Električnom društvu u Pirotu 1/3 akcijskog kapitala Din. 1.000.000.-, što je u nosu investiran i doprinosi u vrednosti od cca Din. 1.500.000.-.

U ličnom pogledu oba suvlasnika su čaršiji procenjuju povoljno, jedino se o proverenosti Šajnovićevog bogatstva govorka koješta. On je sasvim nekako odmah otišao u Ratu, pratio transporte hrane za gladne u Rusiji, nekako da zna da je u tom prilikom i udario kamen temeljac svome dočim je stanju i lično žude su to samo komodoriziske vesti! -

Firma je inače prima bonite ta posvojoj materijalnoj podlozi i za poslovne veze, kao i odgovara juče kredite i firma može bez daljnje da dodje u obzir.

DIL-1659/35. Beograd, 19.11.1935.- /Spira T. Krstić, Beograd, Ab. 646. Pol. -4-

Pop-Mitić & Šajnović, trgovina sirovin. koža, Beograd, Knež Mihajlova 53.-  
Ova trgovina sirovin. koža na veliko osnovana je oca 1920. godine  
prvobitno pod nazivom Krstić, Pop-Mitić i Šajnović i u tom obliku firma je  
trajala do kraja 1934. godine, kada su se ortaci razišli. Najjednostavnije  
je ostao Špirat. Krstić, dok su dva ostala kompaniona Aleksa Pop-Mitić i Živko  
god. rođen, 6. 8. 1889. godine, rođen, takodje oženjen,  
osnovali oca 1935. novu firmu pod goranjim nazivom. De rasilazanja je došlo us-  
led neslaganja ortaka.

Tok poslova ove nove firme je takodje dobar, jer je za sobom po-  
vukla jedan dobar stok mušterija iz stare firme. Poslovni kapital ove firme  
iznosi cca Din. 5.500.000.-. Potraživanja iznose cca Din. 1.500.000.-,  
ali ovo je stara veresije preuzeta iz ranije firme i računaju se de nma preko  
komercijalnih i sopstvenih firmine obaveze su vrlo umerene i neznatne. Danas  
se ne kreditira i radi se mahom za gotovo. Firma ušiva redovan kredit kod  
Narodne banke u visini od Din. 900.000.-, koji prema potrebi i koristi. Podr-  
žava se bankovna veza sa Francusko-erpsakom bankom, gde firma ima tekući ra-  
čun. Na lageru se nalazi roba u vrednosti od cca Din. 1.500.000.-, već  
prema sezoni. Način poslovanja firme je solidan, a svoja plaćanja vrši ured-  
no i u tom pogledu se povoljno prosudjuje.

od nepokretnog imetka poseđuje Aleksa J. Pop-Mitić prema zeml.  
knj. ul. 1450 parcela 543 k.o. Bgd. 1 u Rige od Fere ul. 11 jednu kuću na placu u  
u površini od 282.50 i prema zemlj. knj. ul. 1450 parcela 542 k.o. Bgd. 1 u Rige  
od Fere ul. 13, ~~na placu od 393.50 kv. m.~~ obadve u  
ukupnoj vrednosti od cca Din. 2.000.000.-, bez tereta. U Karadjordjevoj ul. 1  
poseduje Pop-Mitić prema zemlj. knj. ul. 1450 parcela 1927 k.o. Bgd. 1 jednu ku-  
ću na placu u površini od 321.30 kv. m. u vrednosti od cca Din. 600.000.-, tako-  
dje bez tereta.

Živko Šajnović poseđuje prema zemlj. knj. ul. 942 parcela 1712 k.o. Bgd. 1 u Knje-  
ginje Ljubice ul. 34 jednu kuću na placu u površini od 780 kv. m. u vrednosti  
od cca Din. 1.100.000.-, bez tereta i drugu kuću pod istim uloškom u Dečanskoj  
ul. 17 u vrednosti od cca Din. 2.200.000.-, takodje bez tereta. Ortaci poseduju  
za zajedničke objekte u Pirotu u vrednosti od cca Din. 200.000.-. Pop-Mitić drži  
u svojoj rukama 1/3 akcija elektr. društva u Pirotu, 511 je uplaćeni akcis-  
ki kapital Din. 1.000.000.-. Među njihova prometna vrednost pretstavljaju sumu od  
3000 Din. 1.500.000.-. Inače ortaci su u firmi ravnopravni, lično au optasni povolj-  
no pušavaju dobar glas i važe kao spramni i ispravni engove. Za poslovne ovezu  
i svaki razuman kredit firme može da dodje u obzir bez daljnje

100-311/33-1, radob  
AB-617/33-1 Beograd, 27.3.1935. /Francusko-erpska banka, Beograd/  
DIL-1401/35 Beograd, 20.9.1935. /Anglo-čehoslov. i pp. kr. banka, Beograd/

Živko Šajnović, trg. kožom.

Knez Mihajlova ul 53.

Upitana firma još se nalazi na pomenutoj adresi, ista se bavila sa kupovinom i prodajom sirove kože. Tok poslovanja prema današnje prilike je uzastopno, lager se danas ceni na oko 1,500.000-din. potraživanje firmino je oko 1,300.000 od kojih ima oko 40% dobrih a resto je sumnjivih, kapital je oko 2,300.000-din. dug kod francuske Srpske Banke 1,200.000-din. kod Narodne Banke na podlogu trgovačkih menica 700.000-din. Firma je imala gubitaka u poslu uzrok je maksimiranje cene od strane Ministra trgovine, Šajnović sa nekoliko trgovaca iste branže bili su kod nadležnog Ministra i tražili su da se cene povećaju nakoje je im je izišlo u susret i na osnovno toga Šajnović je svu štetu nadoknadio. Kuću koju je imao u Knjeginju Ljubicu ulici i istu prodao Udruženje Opština Jevrejskih i zato je primio oko 800.000 din. sit novcem on je isplatio Popoviću tako da on nema ništa da primi od Šajnovića. Šajnović poseduje samo jednu kuću u Bečanskoj ulici 17. koja vredi oko 2,500.000-din. na kuću nema tereta on prima kiriju oko 15.000-din. mesečno. Firma uživa u svakom pogledu dobar glas svoje obaveze na vreme regulisava za poslovne i kreditne veze dolazi u obzir, vere je arijevac.

12-11-41

vrela: ove podatke daomije g. Grujić. zrg.

Lobačev, Svetislav, ~~XXXXXXXXXXXX~~ priv. čin. Bgrđ. Gundulićev venac 18

Oko 26 god. star, oženjen. Poreklom je Ruški izbeglica, ali je optirao za jugoslovensko državljanstvo.

Namešten je kod firme Šajnović Živko, trg. koža Kn. Mihajlova 53, sa 2500 din.

mes. plate. Njegova žena takodjer je nameštena u "Politici" sa 1500 din.

Na gornjoj adresi imaju garsonjeru, za koju plaćaju 600 din. mes. kirije uredno.

Nameštaj im je nov i vredi oko 6000 din.

Opisani su dobro. Plaćaju uredno. Žive solidno i u granicama prihoda.

Za kredit od 3000 din. uz zajednički potpis dolaze u obzir.

4.1.41.

Kučegazda.



Todor P. Stevičić, trgovina gotovog nameštaja, Beograd, Knež Mihajlova 55,  
privatan stan: Bitoljska 10.-

Ova trgovina gotovog nameštaja na malo, osnovana je pod gornjim nazivom jula 1936 godine i protokolisana je kod Beogradskog trgovačkog suda. Kao sopstvenik iste zaveden je u trgovački registar Todor P. Stevičić, cca 1902 godine rođen, oženjen, poreklom iz Dalmacije. Po struci je on izučeni pomoćnik-prodavač trgovine nameštaja i kao takav je proveo 3 godine u firmi Dušana Lj. Dimitrijevića, Kralja Aleksandra ulica, a ranije je bio kod Vujića. Početkom 1935 godine Stevičić se oženio i tom prilikom je dobio uz ženu izraz od Din. 20.000.-, koji je upotrebio na osnivanje gornje radnje.

Tok poslova je osrednji. Na lagoru se nalazi robe u vrednosti od cca Din. 60.000.-, od koje se nalazi preko Din. 40.000.-u komisijonu firmi ~~Antona Čupina~~ Antona Čupina odn. sada Winklera i Zive Stojanova, stolara. Sopstvenog kapitala u radnji ima Stevičić svega Din. 12-15.000.-i taj se gubi u komisijonoj robi. Svoje tekuće obaveze plaća srazmerno dobro. Stanuje na gornjoj adresi u dvorišnoj sobi i kuhinji i za stan plaća mesečnu kiriju od Din. 220.-uredno, nameštaj kućni mu je skroman i ceni se na cca Din. 3-4000.-. Nepokretnog imetka ne poseduje, sem što ima u Dalmaciji u zadrugi nešto malo da nasledi, ali to ni je ni spomena vredno. U ličnom pogledu je povoljno opisan, vredan je i pošten mlad čovek, ali je teško predvideti kako će se poslovi razvijati, jer se sa muškom održavaju na površini i firme sa kapitalom. On je po načinu života vrlo skroman i za upitani kredit od Din. 1.800.-mogao bi da dodje u obzir više kao za kredit poverenja, ma da za sada još uvek za taj iznos postoji u kapitalu materijalna baza.-

MFO.-1828./36.-  
15. ad. dato.....

Beograd, 26. 10. 1936. /Sveopšte tekstilno d. d., Beograd/

B. Kord, Kras lunyevsk 53

2370  
Ova <sup>prodavnica</sup> ~~prodavnica~~ stožinskix predmeta  
osnovana je decembra mjesa 1934 god.  
protokolski u Krasninskoj je  
Arbuna Korda. pri. u Bydvaue  
stajati oko 34 god. Ova prodavnica je  
firmirana Kirovke fabrike, koja  
ostaje u predsjedstvu Bydvaue, osnovana  
pre 2 godine u mjestu je de bycne  
stožinskix predmeta

U ovoj prodavnici je zastupane  
svakom vrstom robe uzbekim Potrebni  
Mehaniz, stroj, tehnika, cijena 26 god.  
koji radi uz proizvodnju. —

Kada je za cenu se je oko din. 50-60.000  
Jo danas država i kontrolirane  
kupa, kao ni nekoliko besje. —  
Za prodavac i potrebna im je gotu  
u obliku uz potrebne Korda. —

*Fa je zainteresovana sa cca 60% u fabrici obuće Dimitrović i Komp., Sautov, kao javni ortak.*

Mijatović & Momirović, kožarska radnja, Beograd, Knez Mihajlova 53.-

Ova kožarska radnja postoji na beogratskoj pijaci od cca 1875.god. Najpre je glasila Glidis & Mijatović do 1902., zatim Pavle Mijatović, a danas kao gore od posle Pata. Današnji vlasnici su Srbojlob Mijatović, cca 1893.god. rođen, oženjen, otac 2 dece i Velimir Momirović, cca 1883.god. rođen, oženjen, otac 4 dece. Kao tajni ortak zainteresovan je u poslu i Dimitrije Anđelković, cca 1894.god. rođen, oženjen, otac 1 deteta. Radi se samo na veliko.

Firma je protokolisana i uvedena, specijalno u predratnoj Srbiji i bližoj Vojvodini, ali broji i lep krug mušterija u Bosni, Hrvatskoj i Dalmaciji. Na lagera se nalazi robe u vrednosti do 2.000.000.-Din., čemu se priključuje i cca 3.000.000.-Din. potraživanja, medju kojima samo umeren procenat dubioza, jer se poslovi vode na vrlo realnoj bazi. Firma sama ima obaveza u svemu na Din. 3.000.000.- i svojim obavezama odgovara u prijemljivom redu i bez komplikacija i do tužbi ne dolazi.

Od nepokretnog imetka poseduje Mijatović kuću u Siminoj 15. u vrednosti od cca Din. 1.800.000.-, opterećenu u korist Drž. hipotekarne banke sa Din. 1.000.000.-, dok efektivni dug iznosi danas na 620.000.-Din.; Momirović poseduje isto tako jednu kuću u Dobrašinoj ul. 26. u vrednosti od cca Din. 1.000.000 opterećenu sa Din. 300.000.- efektivnog duga u korist Drž. hipotekarne banke; Anđelković poseduje kuću u Mačvanskoj ulici 37. u vrednosti od cca Din. 400 hiljada, opterećenu sa efektivnih Din. 90.000.- u korist Drž. hipotekarne banke i sa Din. 100.000.- u korist Srpsko-amerikanske banke. Bankovna veza se podržava sa Union-bankom, Srpsko-švajcarskom bankom i sa Narodnom bankom, gde firma uživa Din. 500.000.- kredita. Firma je stara i korenita, te je po mišljenju ljudi iz branše sposobna i za veće robne kredite.-

IL.-73./31.-

Beograd, 7.4.1931.-

/:Banka Hinko Glocke, Zagreb;/





**ДЕЧЈА КОЛИЦА НА ОТПЛАТУ**

За деце и младећу, најбоље је да имају своја аутомобила. Овај аутомобил је направљен од најбољег материјала и може да се користи и на отплату. Цена је 100 динара. Продаја по фабричним ценима и утврђеним ценама.

**ЗЛАТНА БЕБА** БЕОГРАД, Кнез Михаилова 53

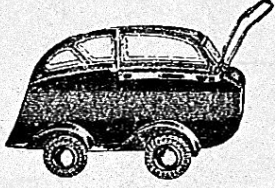

**ОТПЛАТА ЗА ДЕЧИЈА КОЛИЦА**

ИЗНОСИ МЕСЕЧНО ДИНАРА: 50, 60, 70, 80, 90, 100, 120, 130, 140, 150, 160, 180, 200 па на више.

Продаја по фабричним ниским и утврђеним ценама  
**ЗА ГОТОВО И НА ОТПЛАТУ**

Тражите бесплатан каталог од познате и солидне фирме  
**ЗЛАТНА БЕБА**  
Београд — Кнез Михаилова 53  
ВЛАСТИТИ ПРОИЗВОДИ 1529, 1-1

9. тел. 30-50. (Види оглас)  
Тодоровић и Стојановић, Кнез Михајлова 53. Тел. 29-01.  
Мил. Трупа Немачке 2

**МАНУФАКТУРНА ТРГОВИНА**  
**Такмаковић и Мирковић**  
— БЕОГРАД —  
Кнез Михаилова улица бр. 53

Vera Tomišić, udova, upravnica banovinske tkaonice čilima, Beograd  
Mikole Spasića 2/II, vrata 11, radnja Knež Mihajllova 53.

Upitana je oca 1895 godine, udova je i muž joj je umro pre kratkog vremena. Muž upitano pok. Stjepan Tomišić je bio poslovođa banovinske tkaonice čilima, ali rekao je da umro posao je nastavila da vodi njegova supruga Vera Tomišić. Na gornjoj adresi banovinska tkaonica čilima ima svoju filijalu, koju vidi Vera, naime Vera ima robe u komisiji od banovinske tkaonice za koju je data garancija/intabulacija na kuću. Robnja se nalazi na gornjoj adresi u Beogradu i posao je srazmerno dobar. Na lageru se nalazi komisione robe u vrednosti od oca Din. 250.000.- Vera je dobila oca Din. 60.000.- od jednog osiguravajućeg društva, jer je pokojnik bio živотно osiguran. Od nepokretne imovine prema gr. ul. 7514 kat. br. 1723/3 poseduje pok. Stjepan Tomišić na ravne delove sa svojom suprugom Verom kuću sa dvorištem i vrtom u Zagru u produženju Filipovićeve ulice na površini od 222,7 kv. i 801 kv. m. u vrednosti od oca Din. 250-300.000.- Ove nepokretnosti su kupljene 12.4.1940 godine za Din. 140.000. Imanje je bez tereta. Dalje prema gr. ul. br. 3665 kat. br. 3593 poseduje pok. Stjepan Tomišić na ravne delove sa svojom suprugom Verom kuću br. 1949, gospodarske zgrade i dvorište u Zagrebu u Primorskoj ul. br. 5 sa 228 kv. i 850 kv. m. koje nepokretnosti vrede oca Din. 1-1.200.000.- opterećeno sa Din. 500.000.- u korist Banovinske tkaonice čilima u Sarajevu. Ove nepokretnosti su bile kupljene 30.1.1937 godine za Dinara... 350.000.- Na gornjoj adresi u Beogradu stanuje Vera u stanu od dve sobe sa prinaldama i za stan se plaća na ime mesečne kirije Din. 1.475.- uredno. Kućni nameštaj je vrlo ukusan i ceni se na oca Din. 20.000.- U ličnom pogledu je Vera opisana povoljno, poštena je i karakterana žena, u poslu joj pomaže i brat. a ima i jednu ćerku i ćerčicu koja je stara dve godine i sa njima stanuje na gornjoj adresi. Žena je inač višna za svoj posao i vezana je samo za radnju udovata čilima koja nema, a svoje teške obaveze je regulisala do danas u dobrom redu, te se kao takva za poslovne veze i odgovara juše kredite može preporučiti.

1120  
BIAA-2247/40  
Adresadate...

Beograd, 15.7.1940. / Elektro-luz, Beograd /



## Марић и Ризнић

Мануфактурна радња на велико основана је у II половини XIX века. Налазила се одмах до хотела „Грчка краљица“ сада „Плави Јадран“. Фирма је раније припадала Бечким Јеврејима који су је продали власницима, а пошто ови нису били у могућности да одмах исплате целу суму откупа, то је као тајни ортак и као једна врста контроле пословања ступа у фирму Исак Леви, велетрговац из Беча. Фирма је одлично пословала и уживала је велике кредите код Бечких фирми посредством Левија.



1933



**ИНДУСТРИЈА  
МАСЛИНОВОГ УЉА  
БРАЋА МАРИЋ А. Д.**

— У БЕОГРАДУ —

Производи **гарантирано  
чист маслинов зејтин**,  
који се добива у свима  
бакалско-колонијалним рад-  
њама у Краљевини.

Стоваришта: Београд, Кнез Михајлова 53, тел. 28-911  
Загреб, Илија 116  
Сарајево, »Дрина« трг. д. д. Александра, телефон 241.

6196, 4—0

Radevojus koji od 24. VII. 1939. god.

"Jugomobil" Uvoz za trgovinu na veliko, Beograd, Knez Mihajlova ul. 53.

Ova agenturna i komisiona radnja za uvoz, osnovana je 1930 god. od Friedricha Lövusa i pod br. 2881/30 pod naslovom "Jugomobil" Friedrich Lövus, agenturna i komisiona radnja kod Beogradskog Trgovačkog Suda protokolisana. Sopstvenik ove firme bio je Friedrich Lövus, rođen cca. 1898. god., oženjen sa Mariettom rođj. Russo, otac dvoje dece, Rađi raznih mašinacija i s obzirom na to, da je strani državljanin bio je u julu 1938. g. šubiran u Albaniju. Njegova žena Marietta, rođj. Russo razvela se od njega i udala se po drugi put za Jakova Levia, koji je bio poslovodja kod Lövusa i ista je preuzela ovu firmu u likvidaciji. 31. I. 1938. g. firma je prenetu pod br. 650/38 na ime Marietta Russo /devojačko ime/ kod Beogradskog Trgovačkog Suda.

Firma koja je osnovana sa srazmerno skromnim sredstvima, dobro se je uvela u toku vremena i lepo razvila. Firma se bavi zastupništvima bicikla i šivaćih mašina "Torpedo" i "Phenix", kao i pisanih mašina marke "Torpedo" i "Presto" i malih motoreikla od 100 cm<sup>3</sup>. U radnji su zaposleni 6 nameštenika. Podržavani lager robe vredí cca. Din. 700.000.-, čime se postiže godišnji obrt od cca. Din. 1-1,500.000.-. Potraživanja firme iznose cca. Din. 400.000.-, dok obaveze na robu iznose cca. Din. 300-400.000.-. Sopstveni kapital firme ceni se na cca. Din. 600.000.-. Bankovna veza je Francusko-Grpska Banka i Opšte Jugoslovensko Bankarsko Društvo A.D. Svoje obaveze firma dosada reguliše u dosta dobrom redu.



Lak (Jacques) Levi, privatni činovnik, Beograd, Priljez Petra ul. 44.-

Uptiveni je dan 1903. god. rođen, nije oženjen. Po zanimanju je privatni činovnik i kao takav namješten je kod inženjerske firme Porahno Trilvy, Priljez Petra ul. 44. na mesečnom platu od Din. 5.000.-. 31. III. ušteden na dostoj dobiti, što iznosi još najmanje Din. 1.000.- mesečno u zavisnosti od vremena. U vreme nastupanja na radu u ovoj firmi u Priljezu 44. je u svojim radnjađi neri sadržal lan. Nešto mu je stalno i izgledi na budućnost odlični. U toku poslovanja nikada je odličnu ruku u lona poslu, tako da je sposoban i za mesecelina otpraviti na poslove. Inoivna od imoćaja, nna nešto više javine, Jacques ne poseduje. Člana poslođu je najpovoljnije omlana, vremen je i sposoban čovak i za svaku je preporuku. Člana ako se radi o vrbovanju na neku novu mesecelina, tošku je verovatno da bi se Trilvy tako lako našao, jer on je on deana ruka u poslu.-

11. 1939. god.  
16. 1938. god. Beograd, 19. 7. 1939.- (

Molimo poverljiv i hitan odgovor po svim pitanjima.

# KREDIT = TRGOVAČKI = INFORM

OBAVEŠTAJNI ZAVOD =

Pašičeva ul. 7/III BEOGRAD Telefon br. 28-2-14

Poštanski fah 167 — Račun kod Poštanske Štedionice 54.852 Brzjavi: Kreditinform

Beograd,

Titl. 00

Učtivo Vas molimo, da nam bez ikakve odgovornosti i obaveze izvolite odgovoriti **hitno i na sva niže označena pitanja**. Ukoliko sami nebi bili obavješteni o pravom stanju, **raspitajte se** kod bolje upućenih. Sve eventualne kasnije promene u firmi ili kod upitanog lica, saopštite nam na naš trosak.

Jamčimo Vam punu diskreciju i beležimo se

sa odličnim poštovanjem  
KREDIT-INFORM  
Beograd, Pašičeva 7/III

Ime:

*Jugomotil. Agencija i Komisija*

Mesto:

*Francuska 13 Friedrich Leves.*

Branša:

Z.

D.

H.

Molimo da ispravite greške u imenu i adresi.

Kada je firma osnovana? Po kome? Wann wurde die Fa. gegründet? Durch wen?	<i>1930 po. Friedrich Leves</i>
Kako glasi firma tačno? Wie lautet die Fa. genau?	<i>Jugoslavenska Agencija i Komisija radnja Vlasnik: Friedrich Leves.</i>
Koje branše je radnja? Welcher Branche ist das Geschäft?	<i>Radio.</i>
Ima li filijala i gde, ko ih vodi? Sind Filialen vorhanden; wer leitet dieselben?	<i>nema</i>
Ime i prezime sopstvenika, ako ih je više svakog pojedince? Vor-u. Zuname des Inhabers; wenn mehrere, dann auch einzeln?	<i>Friedrich Leves.</i>
Koliko godina ima i jeli oženjen? Wie alt ist er, ob verheiratet?	<i>33. oženjen i dete</i>
Ko su tajni ortaci, sa kolikim ulogom? Wer ist still am Geschäfte beteiligt, mit welcher Einlage?	<i>nema</i>
Jeli firma protokolisana, kada, kod kog suda i pod kojim brojem (obrtnica)? Ist die Fa protokolliert, bei welchem Gerichte, unter welcher Nummer (Gewerbeschein)?	<i>Trg. Suda. 2881/930</i>
Šta je sopstvenik bio pre osnivanja firme? Womit befasste sich der Firmeninhaber vordem?	<i>Zastupnik raznih Drovnica</i>
Odakle je došao? Šta je tamo radio? Von woher stammt er?	<i>pre 10 god iz Linca.</i>
Kakav glas uživa sopstvenik? Was für eines Rufes erfreut sich der Inhaber?	<i>dobar.</i>
Ako firma glasi na ženu zašto? Falls die Fa auf die Gattin lautet, weshalb?	<i>ne.</i>
Šta sad radi njen muž, kako mu je ime? Womit befasst sich ihr Mann und wie ist sein Name?	<i>-</i>
Ako je radnju preuzeo, kada, od koga i pošto? Falls das Geschäft übernommen, wann, von wem und wie teuer?	<i>-</i>
Koliki je bio početni kapital? Wie hoch war das Anfangskapital?	<i>100.000 Xb.</i>

**Samo hitan i tačan izveštaj nam je od koristi!!**

Jeli firma bila pod <b>stečajem ili prinudnim poravnanjem, kada?</b> War die Fa unter <b>Konkurs oder Zwangsausgleich</b> Wann?	ne
Ako jest, sa koliko se poravnata, kada i u kom roku? Falls ja, mit welcher Quote und innerhalb welcher Zeit vereinbart?	—
Kako mu ide posao? Wie stehen die Geschäfte?	dobro.
Koliko vredi roba na lageru? Wieviel Wertet das Warenlager?	100.000. Kupljine robe.
Koliko ima robe u komisiji, pored svog lagera? Kommissions-Warenlagerwert?	6-700.000.
Koliki je otprilike godišnji obrt? Jahresumsatzhöhe?	2, - 3,000.000.
Koliko ima potraživanja (veresije) i jesu li sigurna? Wie hoch belaufen sich die Aussenstände?	nema. od strane ako
Koliko otprilike duguje na robu? Wie hoch sind Warenverpflichtungen?	nista
Kod koga firma pazaruje u Beogradu? Bei wem kauft die Fa in Beograd ein?	ne
S kojom bankom radi, ima li kod nje <b>duga ili uloga?</b> Bankverbindung, wieviel <b>Schulden</b> oder <b>Einlagen</b> ?	Ja računim bez duga
Koliko ima nameštenika u firmi? Wieviel Arbeitskräfte werden beschäftigt?	12.
Kako plaća uredno ili zatežno? Wie laufen die Zahlungen; ordentlich oder schleppend?	uredno.
Jeli bilo tužbi, zabrana (ovrha) i meničnih protesta? Sind Klagen, Pfändungen u. Wechselproteste vorgekommen?	ne.
Ima li firma nepokretnog imetka <b>gde, na koga glasi, od koga se sastoji i koliko vredni?</b> Besitzt die Fa Liegenschaften, wo und auf wessen Namen sind sie verbucht? <b>Woraus bestehen dieselben und deren Verkehrswert?</b>	opisan kao stvarista, Sever i kad Kuća u Jovanova ul. Mogor zero Sever stvarista novost 6. imovine imati: imov. u Jovanova ul.
Koliko ima duga na imanju, u čiju korist je intabulisano? Wie hoch sind Realitäten belastet; zu wessen Gunsten?	?
Na koliko ce ceni čista imovina firme, sa nepokretnostima po odbitku svih dugova? Wie hoch schätzt man das Reinvermögen der Fa, nach Abzug aller Verpflichtungen?	120.000.
Kako živi, skromno, sredljivo ili je lake ruke? Wie ist seine Lebensweise: solid, sparsam oder ausschweifend?	skromno
Jeli član još neke firme, preduzeća ili banke? Ist er noch irgendwo (Bank, Industrieunternehmen) beteiligt?	ne.
Ko još može dati savesna obaveštenja o ovoj firmi? Wer kann noch gewissenhaften Bericht über die Fa erstatten?	—
<b>Vaše posebne primebde:</b> (Kažite svojim rečima Vaše mišljenje o firmi). <b>Ihre Spezialbemerkungen:</b> (Sagen Sie frei Ihre Meinung über diese Fa).	
Koliki je kapacitet preduzeća u 24 sata?	
Koliko se od toga danas iskoriscava?	
Koliko vredi fabrična zgrada, buzdgradnja i okolno zemljište?	
Kolikoz vrede instalacije fabrike? Je su li potpuno isplacene?	
Je su li instalacije moderne i nove ili star-upotrebljene?	
Koliko radenika zaposliva preuzeće?	
Ko je ovlašćen da firmu punovažno potpisuje i zaduzuje?	
Da li je na ovom preduzeću zainteresovan jedan novčani zavod ili isto finansira?	

Vaš znak:

"Jugomobil" Kner Mihajlova 53

agentvsko-komisiona radnja  
Ova trgovina prikl.  
Ja licencirana i pribov osnovana je  
na ovdašnjoj. f. jaci još ca 1930 po  
Friedrichu Löwusu, ca 1898 god. rođen  
Ožueju, etas 2 dece. Ili kako je usled  
parnih mahinacija, a govor toga se  
pobrasa mora da napusti Jugoslaviju  
proteran je za Albaniju  
Feb. 1938 godine, to je radnju preuzeo

Marjeta se razvela  
sd. ~~Levisa i preudela~~  
Ka žaku Levi koji je bio poslovođa  
kod Löwusa i ujedno preuzeo  
likvidacija. Si/X- 1938 firma  
je gotovo protokolisanu kod  
Vzd. trg. Suda pod br. Fi. 650/38  
Ka ime Marijeta Ruso (dvojica  
ime) Ansona likvidacije stare  
firme dugovanja su se svela  
na ca 200.000 din. i namestena  
Istak poslovanja ove firme je dosta  
dobar jer to je firma dobro uvedena  
i broj je projerite se  
Isto kl. katovr. 100 m<sup>2</sup>



Beograd, 21, feb. 1942

Gedalja Geza, galanteriska trgovina na veliko, Beograd-Kn. Mihajlova 55.-

Prema svestranim proverama ustanovljeno je da je ova firma, čiji je vlasnik bio Gegadlja Geza, jevrejin, posle rata većinom pokradjena i roba iznesenama ostatak je stavljen pod komesarsku upravu. Kao komesar firme bila je Gospodja Traum-Milić iz Beograda-Sarajevska br. 41, koja je ostatak robe prodala, izmirila dugovanja i potraživanja, i na kraju likvidirala sa firmom Gedalje Geze.

Saš.-

Beograd, 26. III. 1942 god.

"Jugomobil" - Živko Gedalja, trgovina delova za bicikle i motorcikle, Beograd, Knez Mihajlova ulica br. 55.-

Ova firma koja se bavi prodajom delova za bicikle i motorcikle, kao i potrebnog alata, na malo, nastavila je posle rata svoje normalno poslovanje. Ali pošto je vlasnik firme Živko Gedalja, jevrejin, firma je stavljena pod komesarsku upravu. Kao komesar ove firme jeste G. Theodor Grumbach, *do se Gedalja nalazi u njegovom preuzetom poslu.*

Ovovremeno je firma za izvesno vreme obustavila poslovanje i zatvorila lokal usled inventarisanja. Danas se u lageru podržavaju gore pomenuti artikli i isti danas predstavljaju vrednost od cca Din. 300.000. *400.000* Dugovanja kao i potraživanja firme su posle rata većinom izmirena.

Obzirom na gornje podatke firma bi mogla da dođe u obzir za poslovne veze kao i odgovarajuće kredite, *na plata, za razivanje od firme može se govoriti, jer nita ima i gotovine od prodaje robe*

Saš.-

VIDI MATERIJAL!!!

X do bombardovanja Lozer je bio prein  
 Fin. 1000000

Kommissariat:  
GALANTERIJA NA VELIKO  
**GEZA GEDALJA**  
BEOGRAD  
KNEZ MIHALOVA 53  
TELEFON 26-332

Beograd, den 20. Oktober 1941.

Kommissar, Leiter: Elisabetha Braun-Milić.

An den

Generalbevollmächtigten für die  
Wirtschaft in Serbien

Samlin

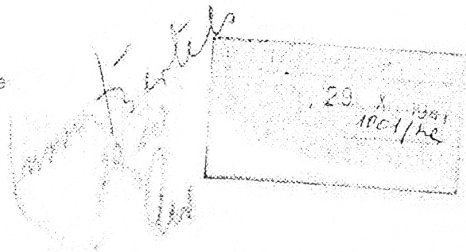

In der beilage überreiche ich Ihnen die Bilanz und die Inventur der Firma Geza Gedalja, sowie den Rechenschaftsbericht für die Zeit vom 13. August bis 14. Oktober 1941.

Die Firma ist beim Handelsgericht in Belgrad protokolliert: Geza Gedalja, Galanteriewarenhandlung, Belgrad. Geza Gedalja ist alleiniger Besitzer der Firma.

Wie aus der Bilanz ersicht, ist die Firma sehr passiv, weshalb ich die Liquidierung derselben vorschlage.

Ich bemerke noch, dass von der Deutschen Wehrmacht, um weitere Plünderungen die von der Bevölkerung täglich gemacht wurden zu verhindern, ein Teil der im Laden der Firma Geza Gedalja gewesenen Ware in Sicherheit gebracht wurde.

Ich habe diese Ware von der Feldkommandantur zurückverlangt und sollte ich diese bekommen, so hoffe ich, dass sich die Bilanz bedeutend bessern würde. Ich werde Ihnen über diese Angelegenheit in einigen Tagen berichten, da Herr Dr. Bichl der die Sache leitet augenblicklich beurlaubt ist.

Heil Hitler!

3 Beilegen.

Der für den Generalbevollmächtigten für die  
Wirtschaft in Serbien bestellte Kommissar der Firma

**GEZA GEDALJA**

*Elisabetha Braun-Milić*

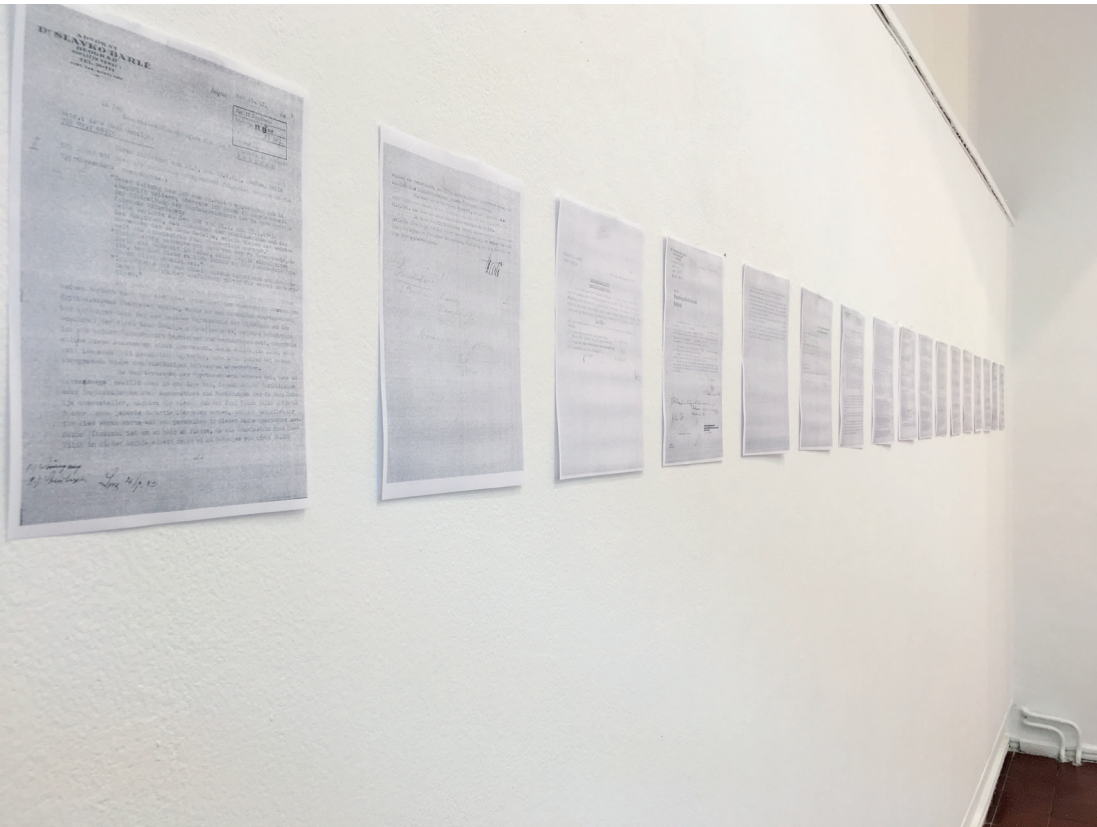



Поздрав из Београда  
Souvenir de Belgrade



Хотел „Српска Круна“  
Hôtel „Serbische Krone“

Ц. и к. Аустро-Угарски Конзулат  
K. u. k. Oesterreich-Ungarisches Konsulat

Л. Ф. 38

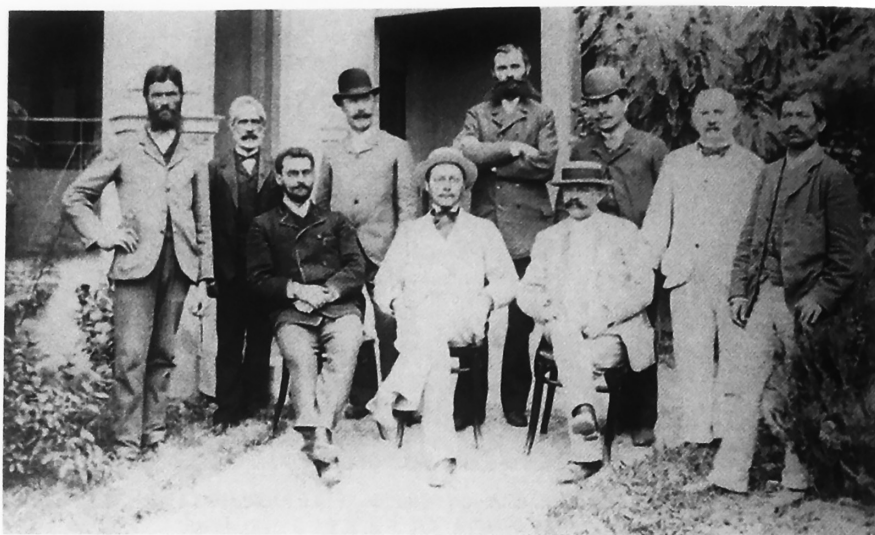

*Das Personal des k.u.k. Konsulats Belgrad im Jahre 1893  
(Nachlaß Princig von Herwalt; zur Verfügung gestellt von Alexander Demblin, Wien)*

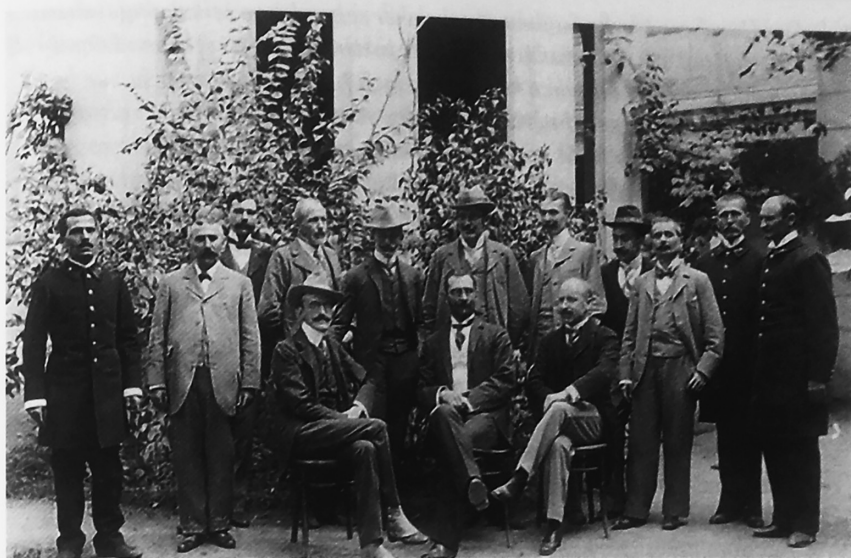

*Das – inzwischen stark vermehrte – Personal des k.u.k. Konsulats Belgrad  
im Jahre 1899; in der Mitte sitzend Konsul Walther Princig  
(Nachlaß Princig von Herwalt; zur Verfügung gestellt von Alexander Demblin, Wien)*



*Das Haus liegt in der Michaelstraße, in dem eigentlichen Geschäftsviertel und nahe dem Landungsplatze der Dampfschiffe. Es ist vor 3 Jahren von einem österreichischen Baumeister (Jankovic) sehr solid und modern gebaut worden und befindet sich in den Parterrelocalitäten das Musterlager des kön. ung. Handels-Museums. Die Wohnung im ersten Stock besteht aus 7 Zimmern etc. und für die Kanzleien ist ein mit der Wohnung durch einen Glasgang verbundenes, sonst aber frei in einem Gärtchen stehendes, einen Stock hohes Haus mit 3 größeren und 3 kleineren Zimmern vorhanden [...].<sup>21</sup>*

## ПОСЛАНСТВА И КОНСУЛАТИ

Т. БР.	Д Р Ж А В Е	НАЛАЗИ СЕ	УЛИЦА
1	Америчке	конзулат	Св. Савској 29
2	Аустриске	посланство	Студеничкој 20
3	„	консулат	Кнез Мих. венцу 16

**Légation d'Autriche.**

(Kn. Mikhail. Venatz 16. Tel. 1-66.)

Chargé d'Affaires M. Max Hoffinger. Premier Secrétaire: M. Vilhelm Engert. Deuxieme Secrétaire: M. Franz Adamovitch—Vaagstatten.

**Autriche.**

(Knez Mihajlov, 16, Tel. 1-67.)

Chargé d'Affaires M. Max Hoffinger. Directeur Conseiller Commer M. Robert Kronholz. Premier Secrétaire M. Guillaume Engert. Deuxieme Secrétaire M. Francois Adamovic-Waagstatten.







## К О Н С У Л А Т И:

	телефони
Американски, Краља Фердинанда 21	20-343
„ пољопривредни аташе, Краља Фердинанда 21	26-100
Аустриски, Рајићева 10 (у посл.)	25-568

## ИНОСТРАНЕ МИСИЈЕ

### ПОСЛАНСТВА

	телефони
Албанско, Краљице Наталије 76	22-643
Американско, Делиградска 20	25-564
Апостолска нунцијатура, Св. Саве 24	21-819
Аргентинско, Шафарикова 7	26-481
Аустријско, Рајићева 10	25-568

**Аустриско посланство, Париска 16. —**  
Т. 25-568

Генерални козулат: Рајићева 10

Изванредни посланик и опуномоћ. министар: Херман Пленис, Париска 16

Саветник: Ервин Хигел, Рајићева 10

Секретар: Хериберт Трол-Обергфел,  
Крунска 20

Надревидент: Јозеф Рајнбергер, Крунска 29

Чиновници:

Фриц Валтер, Земун, Цигљанска 11

Адела Најредер, Палмотићева 5

Алојз Кар, Париска 16

Радно време: од 9—12 часова.

## БЕОГРАДСКЕ НОВОСТИ

**Франц Фердинанд.** — За који дан доћи ће у Панчево аустругар. престолонаследник Франц Фердинанд да у околини проведе два дана у лову.



Roden u Sapeu 15. aprila 1844. Stojanović je još kao mlad prešao u Beograd, gde je završio školovanje. Prva služba mu je bila u sudu, a zatim je radio kod Mirovića Josipa, javnog pravozastupnika u Beogradu. Stojanović je počeo da radi kao advokat 1870. i ostao je u toj profesiji do kraja života. Odličan praktičar, uz to tačan, preduzumljiv i poštovan, Stojanović je brzo stekao klijentelu, brojnu i odabranu. Niz godina zastupao je našu najstariju novčanu ustanovu, Beogradski kreditni zavod, zatim Narodnu banku i mnoge velike firme iz zemlje i inostranstva. Bio je dugo godina advokat i punomoćnik kralja Milana. U sporu za priznanje testamenta Ilije Milosavljevića — Kolarca, uspeo je da Ilijina poslednja želja, za osnivanje njegove Zadužbine ostane na snazi, protivno naporima Kolarčevih srodnika, koji su tražili da sud poništi testament.

Stojanović je pokazivao interesovanje za rad na donošenju novog zakona o advokatima, jer su svi tadašnji pravozastupnici bili nezadovoljni Zakonom od 1865. Na skupu pravozastupnika od 24. oktobra 1878. Stojanović je izabran u Odbor od četvorice advokata, kojima je stavljeno u zadatak da izrade nacrt zakona o pravozastupnicima po zamisli tadašnjih advokata. Odbor je brzo izradio nacrt, ali do novog skupa došlo je tek posle 8 godina, kada je osnovano i Udruženje javnih pravozastupnika. Međutim, iz nepoznatih razloga, Stojanović je prestao da se dalje interesuje za staleška pitanja u vezi sa Udruženjem. Stojanović je bio saradnik „Branika“, „Glasa prava“ i „Porote“. Godine 1871. objavio je u „Poroti“ članak pod naslovom „Može li penzioner biti i advokat“, dajući pri tom negativan odgovor. Stojanović je izdao, u vidu zasebnih brošura, i sledeće pravne rasprave: „Zakoni red nasleđa“, „Na Blagojevom kamenu“, „Hajka na Narodnu banku“, „Pisac testamenta, svedok testamenta“ (u vezi sa Kolarčevim testamentom).

Van profesije, Stojanović se aktivno zalagao za osnivanje, održavanje i napredak Narodne banke. Stoga je još od 1884, kada je banka osnovana, bio stalno njen član uprave, a dugo godina je vršio i dužnost bankinog vice-guvernera i bio njen advokat.

Godine 1888. Stojanović je izabran za člana užeg Odbora za izradu predloga za novi Ustav.

Posle balkanskih ratova (1912—1913), osnovao je u Beogradu društvo Sv. Dorđa za pomoć ratnim invalidima.

Stojanović je prvi kod nas uneo pisaću mašinu, koju je bio dobio iz Trsta. Da bi je mogao koristiti u zemlji izvršio je izmenu slova od latinice na ćirilicu, koristeći pomoć jednog mehaničara. Međutim, iako je tako postupio, sudovi su se pitali da li da primaju predstave otkucane na pisaćoj mašini, jer po zakonu i pravilu one treba da su „napismeno“ podnesene. U dokolici, Stojanović je radio i časovničarski zanat.

Poslednjih godina prošlog veka, Stojanović je bio dobar advokat u Beogradu, što se zaključuje iz liste javnih pravozastupnika odštampane u državnom kalendaru. Stojanović se bavio advokatskim zanimanjem 53 godine.

Umro je u Beogradu, 21. septembra 1923, u 81-oj godini života.

# † Марко Стојановић

Наша Отаџбина спушта сутра у гроб једног доброг сина, исправног грађанина, честитог човека.

За њега се може слободно рећи да је био најизразитији представник наше расе. Облаци особинама које се ретко нађу заједно у једнога човека: бистрином ума, чврстим карактером, јаким логиком и веома развијеном моћи опажања, он је имао огромно поље рада. Оснивач и стваралац Народне Банке, до краја свога живота је био најглавнији стуб њени. Организаторског духа, а при том несобично савестан и вредан, он је у свима установама у којима је учествовао био стожер и његов глас је заједно био решавајући.

И у Задужбинском Одбору и у Врховном Савету Православне Цркве и у Коларчевој Задужбини као и у Задужбинском Одбору Николе Спасива, свуда је његова реч била ступана са неком врстом религиозног пијетета, а његово мишљење пријато без поговора.

Његов огроман ауторитет чинио га је незамењивим у Народној Банци, и врло ће дуго времена проћи док му Народна Банка нађе достојног заменика. Јер је Марко Стојановић био можда последњи из оног параштаја који је дужност сматрао више свега у животу. Најстрожији је био према самој себи, и не дајући себи ни часа одмора, он је и ако у својој 80 години скоро до последњег дана био најактивнија личност у Народној Банци. Он је бапчину имовину спасао за време окупације, а после рата извео целокупну реорганизацију Народне Банке у проширеној Отаџбини.

Колико је он волео свој посао и живео за њега види се најбоље по томе, што му нико, када је његов лекар проф. Врбицки последњих дана саветовао да бар за извесно време прекине рад, није смео саопштити ово мишљење.

Колики је пак био родољуб може се најбоље видети па ове усмене. Када је пок. Љубо Ковачевић у рату 1912 године изгубио јединца сина, рекао му је Марко ове речи: «Сви те, Љубо, жале; ја сам можда једини који ти завидим, јер искрено жалим што немам бар једног сина да га поклоним Отаџбини». У истини Марко је оставио дела која ће га надјављети и продужити му име далеко више но што би то учинило

и најбоље потомство. Швајцарски Фонд Св. Ворџа, који је у друштво са г. Вајфертом основао, најлепши је доказ његове благородне душе.

Обожавалац Вука и ученик Давичића, он је необично неговао култ матерњег језика и основао на Универзитету његов фонд за награђивање темата из српског језика и приватног права.

Био је Његов српских правозаступника јер је још пре 3 године прославно у тишини десетогодишњицу адвокатског рада. Његовим се радом, као и стручним натписима што је оставио, може понесити наша правна струка.

Увек далеко од дневне политике и страпачких размисли, он је остао до краја живота уважен и поштован од свију, а нарочито омиљен у кругу оних с којима је долазио у ближи додир.

Као члан ужег Уставотворног Одбора Велике Народне Скупштине учествовао је активно у грађуњу првог слободномног Устава од 1888 г.

И ако му је цео живот био испуњен плодним радом и предавањима, ипак за живота није дочекао никакво нарочито признање. Извапредио скроман и презирљив у истој мери сујету и реклами, није никада марио за својни сјај и хучне манифестације. Као човек, који је сам себе створио, остао је до краја живота доследан себи и шгада се није полео ни постојајем ни богатством. Био је приступачан свакоме и његов цео живот био је светао пример отмене умерености и стоицизма. Његов гостољубиви дом попут наших старинских отмених кућа био је широм отворен свакоме честитом Србину ма из кога краја Српства, и тешко да има виђеног Србина, који у његовом дому није био угодан.

Бог да прости души великога Србина Марка Стојановића и лака му била српска земља!

Пок. Марко Стојановић родио се у Шапцу 4. априла 1844. године. Основну школу учио је у Шапцу, а гимназију Лицеј у Београду. Адвокат је постао 1870. године. У младости, као јак гимназијски, служио је код старог Карађорђевог војводе Узуи-Мирка, а додичије и код Косте Протића, краљевског намесника. 1881. године ушао је у Народну Банку као члан Управе. а 1895. године постао је вице-гуверниер. Био је осам тога у неколико мањих народних посланика затим члан Монополиске Управе, Управе Београдског Кредитног Завода, најстарије кредитне установе у Београду, и Београдске Задруге.





## НОВЧАНИ ЗАВОДИ

ПРИВИЛЕГОВАНА НАРОДНА БАНКА КРАЉЕВИНЕ СРБИЈЕ

*Управа*

ГУВЕРНИЕР — Борђе Вајферт  
ВИЦЕ-ГУВЕРНИЕР — Марко Стојановић

*Управни одбор*

ЧЛАНОВИ: Филип Христић  
Никола Крстмановић  
Милан Ђанковић

ШЕФ СЕКРЕТАР И ЗАСТУПНИК ДИРЕКТОРА — Ђу-  
ра К. Поповић

*Секретаријат*

СЕКРЕТАРИ: Коста Ј. Поповић  
Франсоа Жозеф Пигаш

ЧИНОВНИЦИ: Душан Шајиновић  
Обрад Бољарић



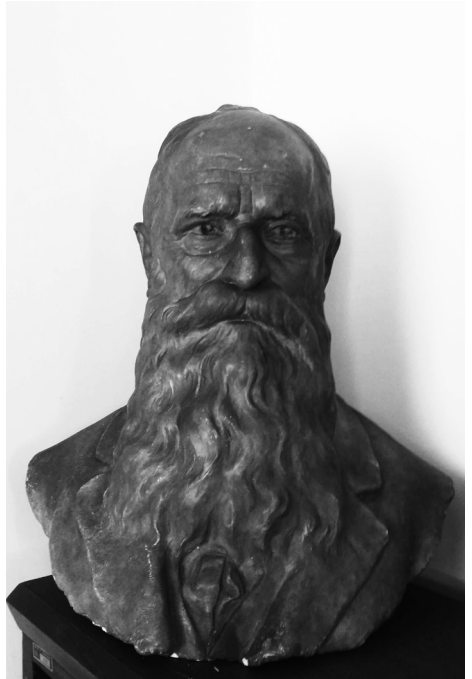

Свест или несвест једнога човека цени се по његовим *поступцима*, по његовим *речима*. Несвестност једнога човека осведочава се осведочењем његових несвесних поступака, његових несвесних речи. Нити је код пок. Бачванина било несвесних поступака и несвесних речи, нити их Брил казује. Брил замислио да је овај свет — свет волова, па произвољно прави дневник и произвољно трпа у њега знаке, по којима изводи мишљење да је пок. Бачванин био несвестан... Шта ће мишљење онде, где је човек био на среди? Ето по томе је Брилова сведоџба не само систематички лажна, него још доста којешта.

Не може ту бити речи о увреди или клевети.

Знате како ово све изгледа? Ево овако:

Мајко, Брил и Јован живе у једној соби. Једног јутра Јован осване међ њима заклан. Марко каже Брилу: ти си га заклао; а Брил Марку: ти си! И Брил тужи Марка за увреду или клевету; па суд се пусти у извиђање увреде или клевете; а што је човек заклан, ништа ни Марку ни Брилу!

36

*примедбе*, које су му у томе смислу послане из одељења касац. суда, у коме је и *онда био овај судија!* Натерати најпре Јанка, да каже да је бело — црно; па после хватати Јанка за реч, да је он тај, који признаје, да је оно црно а не бело!... А још кад бих хтео да следујем те разлоге даље!...

Београд, 25. Јула 1878.

МАРКО СТОЈАНОВИЋ

а д в о к а т.

7. oktobra 1921.

U poslednjem testamentu Marko Stojanović je osnovao „Zadužbinu Marka Stojanovića za srpski jezik i privatno pravo i nauke o arhitekturi na Univerzitetu u Beogradu“ a Univerzitet se primio staranja o Zadužbini 9. Februara 1923. Vasa Stevanović, student tehnike je dobio 1000 dinara za Svetosavski temat nauke o arhitekturi.

1922

174

### ЗАДУЖБИНСКО ОДЕЉЕЊЕ

Шеф: Јован Никוליћ

#### ЗАДУЖБИНСКИ САВЕТ

Председник: Д-р Ђорђе Павловић, председник  
Касационог Суда у пензији

#### Чланови:

Петар Ј. Петровић, члан Државног Савета

Драгомир Јовановић, судија Касационог Суда  
Марко Стојановић, јавни правозаступник

Д-р Чedomиљ Митровић, редовни професор Уни-  
верзитета

Д-р Војислав М. Суботић, управник Болнице  
за душевне болести

Лука Келовић, трговац

### ВРХОВНИ УПРАВНИ САВЕТ СРПСКЕ ПРАВОСЛАВНЕ ЦРКВЕ

#### Председник:

Димитрије, Архиепископ Београдски и Патри-  
јарх Српски

#### Редовни чланови:

Варнава, митрополит скопски

Д-р Гаврило, митрополит црногорско-приморски

Д-р Георгије, епископ темишварски

Д-р Николај, епископ охридски

Анатолије Јанковић, старешина манастира Кру-  
шедола

Никола Трифуновић, протојереј из Београда

Радослав Марковић, протојереј из Нишје

Сима Половић, Војвода, бивши министар

Д-р Алекса Станишић, бивши министар

Марко Стојановић, бивши Губернер Народне  
Банке

Д-р Гага Авакумовић, адвокат из Београда

Д-р Сава Вукановић, грађски сенатор из Са-

крета Ђорђевић, протојереј из Пореча  
Сава Пакићевић, јереј из Херцег-Новог  
Живан Живановић, државни саветник из  
града

Д-р Михаило Шушкаловић, лекар из С

Васа Муачевић, власник из Осека

Јован Тута, трговац из Мостара

Димитрије Војводић, инспектор Минист  
Финансија

Петар Бабић, финансијски чиновник из  
града

Председник Савета (место празно)

#### а) Административно-статистички Одс

Референт (место празно)

Секретар

Архивар

2 писара

**Личне вести.** — Г. Вучко Ђорђевић, председник апелације, допутовао је у Београд. — Г. Коста Главинић, ректор В. Школе, Г. Марко Стојановић, адвокат, Г. Др. Ђорђе Нешић, очни лекар, и Г. Милован Маринковић, управник задруге за подизање зграда, отпутовали су у Ниш.

**Личне вести.** — Г. Анта Љотић, председник општине шабачке, отпутовао је у Ниш. — Г. Сава Новаковић, управник сењског рудника, отпутовао је у Ћуприју. — Г. Марко Стојановић, вице-гувернер, Народне Банке, допутовао је у Београд.



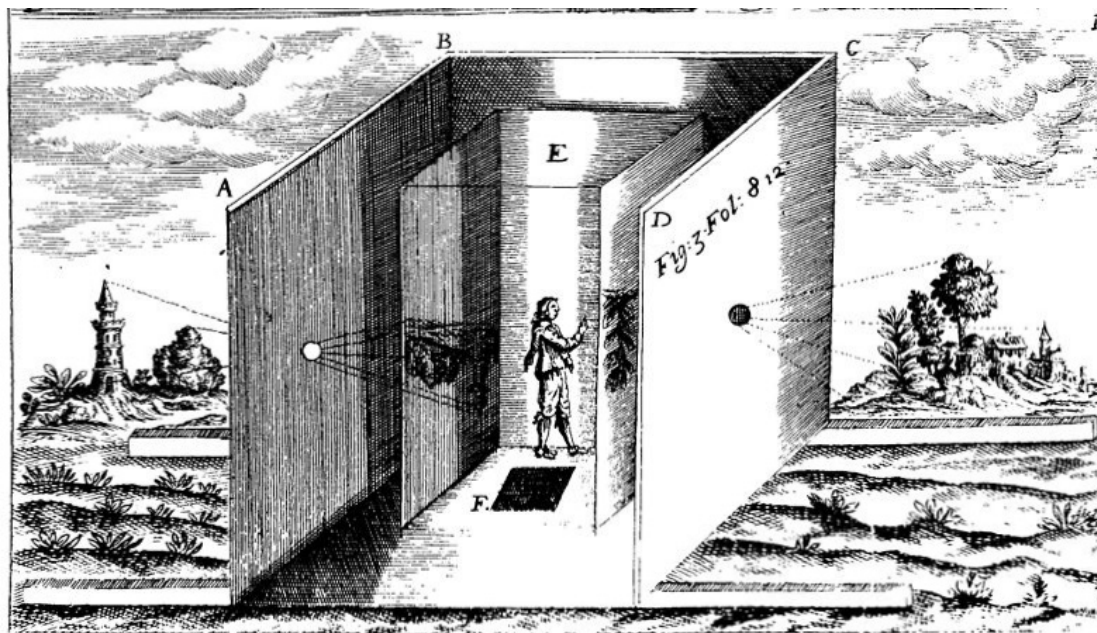

„Pokazati nešto, bilo šta, fotografskim pogledom znači upravo pokazati da je to skriveno. Ali fotografi ne ističu nužno tajanstvenost kroz egzotične ili posebno upadljive predmete. Kada Dorothea Lange possešuje svoje kolege da se usredsređe na „poznato“, ona to čini zbog shvatanja da će poznato, kada se prikaže osjetljivim okom kamere, time postati tajanstveno. Odanost realizmu ne ograničava fotografiju na izvesne sadržaje kao stvarnije od drugih, već pre ilustruje kako se formalistički razume ono što se događa u svakom umetničkom delu: po rečima Viktora Šklovskog stvarnost se defamilijarizuje! Ono što se traži je jedan agresivan odnos prema svim sadržajima. Naoružani svojim aparatima, fotografi treba da izvrše napad na stvarnost – koja se opaža kao neposlušna, kao samovoljno dostupna, kao nestvarna. „Za mene slike imaju stvarnost kakvu ljudi nemaju“ izjavio je avdon. „Ja njih upoznajem upravo preko fotografija“. Zahtev da fotografija mora biti realistička nije nesaglasan sa otvaranjem još većeg jaza između slike i stvarnosti, u kojem tajanstveno znanje (i pojačavanje stvarnosti) stečeno kroz fotografije pretpostavlja prethodno studenje od stvarnosti ili njeno obezvređivanje.“

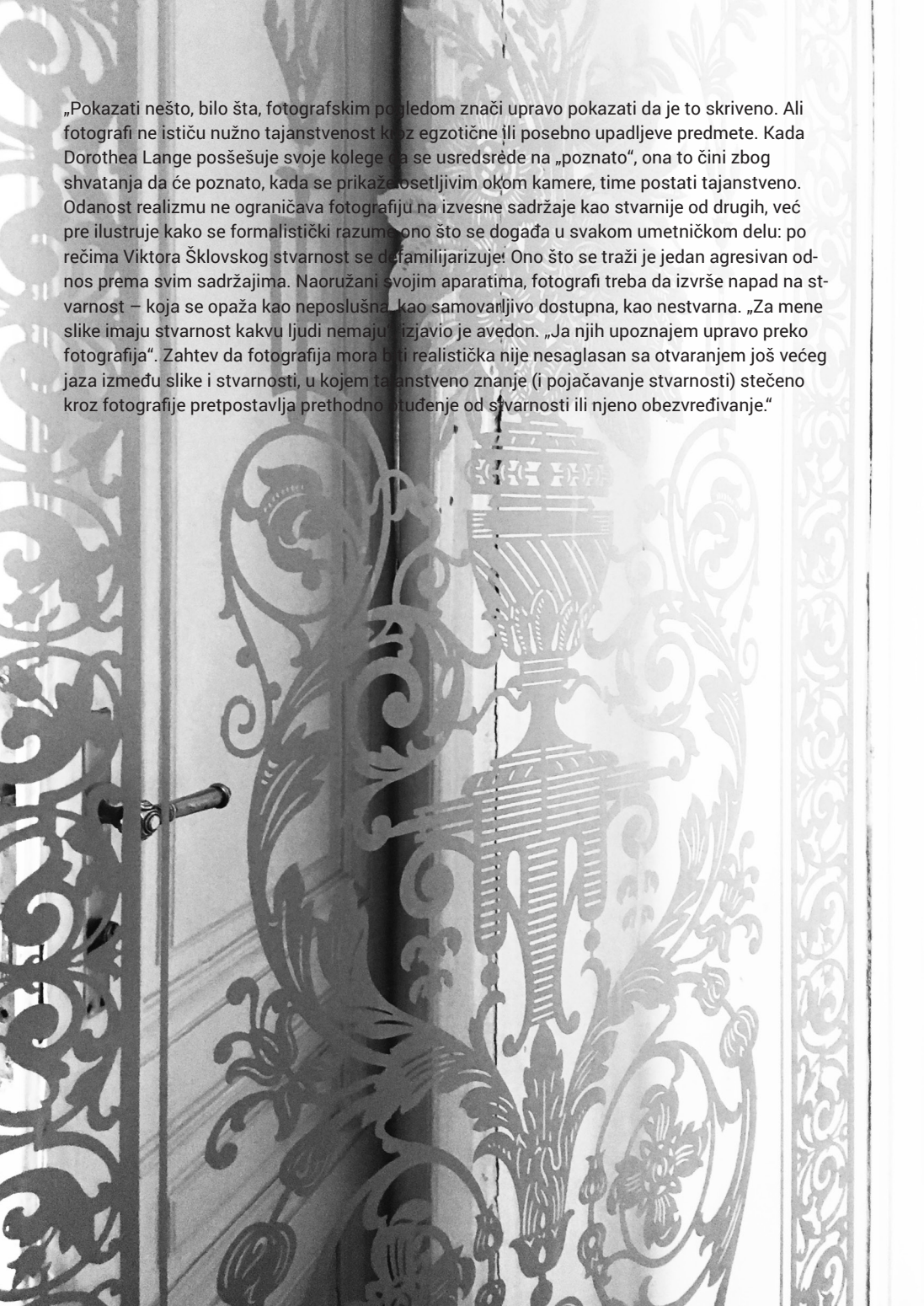











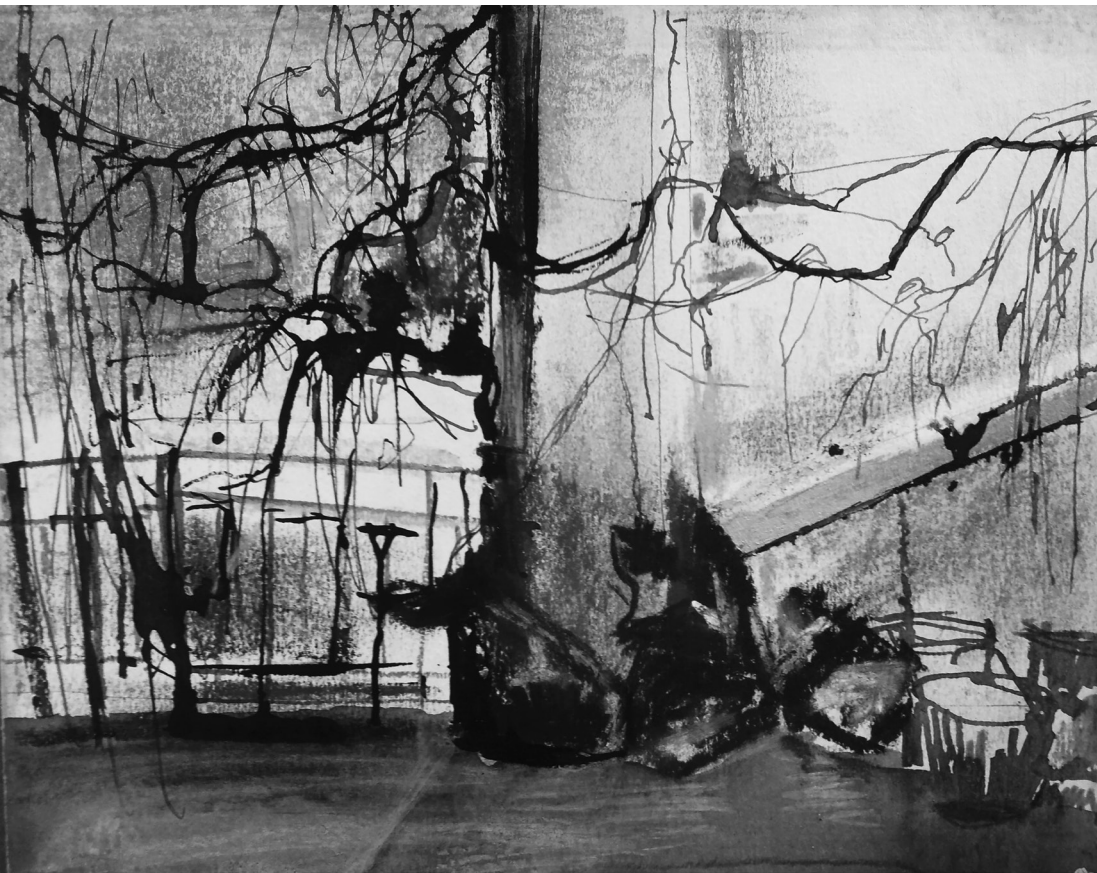

## — XII —

По прихитану војбе г. Марка Стојановића, кдн Абр. 0014 да му се дозволи да води о славе трошку војска у оклепу код Калиментава преко пута негове куће свеница којој од штатних личности на тога српског устанка под Турцима. — одбор је именовано: председник: обале: штабана и познатише: гласила: са 14 против 0: против: гласила: одборника: г. г. Ђоко, Димитрајевић, Давид Сивац, Милош Милошевић, Соломон Андрић, Сана Костаковић, Ар. Марко Јано, и уздржали се од гласања одборници: г. г. Галевић, Драговић и Јазан Мостић: реше:

Да се преко ове молбе прече на други ред, пошто молба није одважно аичност којој жели да подигне споменик.



#### IV. Јавни споменици.

Београд засад има ове јавне споменике: Карађорђе у Вождовом парку; Кнез-Михаилов; Победника на градским бедемима; Доситејев и Пачићев у Универзитетском парку.

Има и по Калимегдану бисте: Књегинје Зорке, Ђуре Јакшића, Јована Гаприловића, Косле Таушановића, Војислава Илића, Др. Јована Суботића.

Сви споменици су на своме месту, само су калимегданске бисте депласиране. Оне дају Калимегдану утисак напуштенога гробља, на коме је остало још неколико недигнутих споменика. Једна модеран парк, који сад већ има све изгледе да уђе у ред великоварошких паркова може бити украшен само симболичким фигурама, било оригинала наших уметника било средњих копија великих мајстора (видити врт г. Вељковића Башке).

Данашње бисте са Калимегдана треба уклопити и то на овај начин:

1. Књегинју Зорку, у споразуму са друштвом које је споменик подигло, преместити или на место где је раније био Доситејев споменик (ако то место није резервисано за споменик Марка Станојевића „Милош-Карађорђе“) или у парк код „Прблећа“.



*Београд*

*Споменик Зорке Карађорђевић*





# ПОДСТАЦИ И РАЗЛОЗИ

ЗА СПОМЕНИК

(38063)

# БОРЂУ И МИЛОШУ

ОД

*Београд*

МАРКА СТОЈАНОВИЋА

АДВОКАТА

*РЛЗ*

Бр. инвентара

*18934/57*

*[Handwritten signature]*

Набављено

Бр. инвентара ~~2094~~

БЕОГРАД

ШТАМПАРИЈА Д. ДИМИТРИЈЕВИЋА, ИВАН-ВЕГОВА УЛИЦА БРОЈ 1

1904

*10 (102924)*



СЛАВА  
БОРЉУ И МИЛОШУ  
ВОЈНИМА  
ВАСКРСА СРПСКЕ ДРЖАВЕ  
1804 — 1830







# Да ли ће ове године почети рад Висока уметничка академија и Средња школа за сликарство и вајарство

Нагледа да ће се чекати док се за ове две  
школе не подигне погодна зграда

Према Уредби и најавама које су  
оде пре извесног времена појавиле у  
дневној штампи, требало је да Висока  
уметничка академија и Средња  
школа за сликарство и вајарство  
почну рад ове године. Шта више,  
био је фиксiran и датум. Међутим,  
над су ученици, којих има прилично  
број, дошли првог овог месеца у шко-  
лу, савошћено им је да се рад тек  
почети још, пошто нема школских  
просторија за ученике и друге по-  
требне.

Услед тога, један број ученика ко-  
ји су дошли из старе уметничке  
школе у Краља Петра улици, не же-  
лећи да пропусте време, покушао је  
да се врати у стару школу.

Питање почетка рада ове шко-  
ле можда је само од неколи-  
ко лапа или највише две неде-  
ље. Међутим, питање Високе умет-  
ничке академије и Средње уметничке  
школе за сликарство и вајарство, из  
гледа, да је сасвим неавесно. Јер  
свим три наставника, која су поста-  
вљени указом за редовне професоре,  
после питања друго, није дошавши  
по решено. А, међутим, према Уред-  
би и расписаном конкурс, требало  
је да се изабере и вајролни профес-  
ори за сликарство и вајарство и ва-  
редни учитељи вештине за графичку.

Шта више, и питање редовног про-  
фесора за графичку стоји још отворено,  
јер приликом избора редовних  
професора за Високу умет-  
ничку академију и Средњу школу за  
сликарство и вајарство, привременог  
Уметнички савет предложио је, као  
и то Уредби предлажења, једног  
професора за сликарство, једног за  
графичку и једног за скулптуру, из-  
моћу оних који су добили највећи  
број гласова и дошли на прво место  
реша. Потврђено су, међутим,  
два професора за сликарство и један  
професор за вајарство; вест су у  
обзир и они кандидати који су били  
у другом реду на ванг листа. Тако се  
и могло догодити да највећи наш гра-  
фичар и Љуба Ивановић, који је у  
припремином уметничком савету од  
осам добио седам гласова, на повом  
месту и један глас на другом месту,  
што ће рећи да је добио свих осам  
гласова, није изабран за редовног  
професора, него је већ двадесет и  
осам година наставио грађанске ста-  
не уметничке школе у Краља Петра  
улици, из које су изишли многи на-  
шни одлични уметници.

Колико се могло дознати с незна-  
паче стране ове две грађанске ста-  
не, ипак нешто речено. Нагледа да  
ће на извештај неки од вајролних про-  
фесора, који су такође предлажени  
Уредбом У комбинацији је неколи-  
ко уметника из Раваграда и Зајачева.

Најважније питање међутим, пи-  
тање просторија, као да је за ову го-  
дину решено. Расписан је био  
конкурс за приватне зграде, разле-  
пане су многе државне зграде, али  
према извештају оних којима је по-  
вршено одговарање. Високе умет-  
ничке академије и Средње уметничке  
школе за сликарство и вајарство, на-  
јбољих од тих зграда не одговарају  
најбољешћим условима. Многе од  
них су мале и недовољне за једну  
школу, многе су неправилне, а нај-  
боља део зграда, које би по простору  
и вештости онако како је то потребно  
за сликарство и вајарство вештине. У-  
след тога расписан је поново конкурс  
и глас се очекује нове поглед.

Ако ни овај конкурс не доведе ни-  
једну одговарајућу поглед, а то изгледа  
нагледа врло вероватно, јер су отворе-  
ни простори школе, приватно, објавили



Ф. Љуба Ивановић

скоро све апачајније грађевине у Бео-  
граду, настојаће се на томе да се  
пронађу могућности за подизање нове  
зграде. Уосталом, пошто се то је  
било и предвиђено, али су с најбо-  
љих стране савошћено да се ове го-  
дине почне рад у каквој привременој  
згради, па да се нова зграда подигне  
дошће. Међутим пошто је слично  
судило инак, у своје време, и ста-  
на Уметничка школа у Београду, ко-  
ја је била смештена у привремену  
зграду с намером да се већ издуже  
године пресеља у нову прописну гра-  
ђевину, па је по свој воли пресеља  
по мрчанам и непогодним зградама,  
то ће се, врло вероватно, одложити  
почетак рада и сачекати да надле-  
жни пронађу могућности за издуже  
сменјивале зграде за Високу умет-  
ничку академију и Средњу школу за  
сликарство и вајарство. Да ли ће се  
томе приступити још ове године или  
наслеђе, на коме би се месту подигла  
и колика би била та грађевина, то се  
изгледа не зна.

## УЧИТЕЉСКА СКУПШТИНА У ПИРОТУ

Пирот, 7 новембра

Пиротско учитељско друштво од-  
ржао је јавне своје први збор у о-  
вој школској години. Збор је отво-  
рио председник друштва г. Милад  
Мирковић. Пошто су упућени по-  
здравити телеграмима министру про-  
свете и председнику Југословенског  
учитељског друштва г. Димитрија  
Проћанина су извештаји са секци-  
ске скупштине и одговорише глав-  
не учитељске скупштине, која је од-  
ржавана у Скопљу. Све извештаја  
премљена су једногласно да је у  
правај дата разрешина.

На крају збора г. Димитрије Ра-  
чић, учитељ у Пироту, одржао је  
предавање „Витка појединца и за-  
једнице“, Предавање г. Рачића при-  
ступило су саслушали са великом  
пажњом.

## Код слабог апетита затвора црева

оживљава једна чаша природне  
**Franz-Josefove**

горке воде покварену пробаву  
и чисти прегрјан канал.

Reg. G. Br. 12.625/24.

  
**КОМИТЕТ ЗА КУЛТУРУ И УМЕТНОСТ**  
 ПРИ ВЛАДИ ЦРНИ  
 10054  
 27-11 1948 101.  
 БЕОГРАД

У Г О В О Р    О    З А К У П У  
закључен између

Наталије, удове Поповић, Маре, удове Ристић, Јевросима, удове Радојковић и Олга  
Мих. Маринковића, све из Београда, које заступа Наталија Поповић по пуномоћству  
потврђеном код биз. Квартал II Управе града Београда под Бр. 14287/42, а и  
Милан Ж. Живадиновић адвокат олд., по пуномоћству потврђеном код истог Квартала  
под Бр. 14895, као закуподаваца с једне стране

и

Министарства за науку и културу НР Србије, односно Академије ликовних уметности  
у Београду, коју заступа Живојин Мушић, секретар Академије ликовних уметности  
у Београду, по одобрени Министарства за науку и културу НР Србије Бр. 3484 од  
14 априла 1950 год. као закупца, с друге стране.

Наталија Поповић, Мара Ристић, Јевросима Радојковић и Олга Маринковић  
удају у закуп Министарству за науку и културу НР Србије просторије на  
I спрату у згради у Београду у Париској 16 и бр. 10 за смештај Академије ликов-  
них уметности у Београду које се просторије састоје од 24, соба и 30 според-  
них просторија под следећим условима:

- 1) Месечна закупнина је Дин. 8.500.- (осам хиљада пет стотина)
  - 2) Кирија се плаћа месечно унапред најдуже до 5 у месецу рачунајући  
од 1 маја 1950 год.
  - 3) Поред кирије, закупца ће плаћати сразмеран износ за утрошену воду ох-  
одно постојећим законским прописима.
  - 4) Закуп траје од 1 маја 1950 до 31 априла 1951 год. а том датуму ако јед-  
на страна не откаже другој на три месеца пре 1 маја 1951 год. закуп се ауто-  
матски продужује до 30 априла 1952 год.
  - 5) Пошто су закуподавци тражили повишење кирије, обе уговарајуће стране  
сагласно изјављују да ће у свему поступити по коначном решењу које буде до-  
нето по овом предмету.
  - 6) Све закупљене просторије су исправне и закупца се обавезује да ће  
их приликом иселења предати закуподавцима у данашњем стању.
- Овај уговор је написан и потписан у два равногласна примерка од којих  
је сваки уговорач узео по један.

у Београду 3 маја 1950 год.

Закуподавац,

*Наталија Поповић*

Закупац,

*Живојин Мушић*



## U G O V O R

## O ZAKUPU POSLOVNIH PROSTORIJA

ZAKLJUČEN IZMEDJU: Gradskog stambenog preduzeća, Beograd, Njegoševa 84, kao zakupodavca s jedne strane

1

Akademije za likovne umetnosti Beograd, Raijićeva 10 kao zakupca s druge strane

Ugovorne strane sporazumele su o sledećem:

1. Zakupodavac daje a zakupac prima u zakup poslovne prostorije u Beogradu, Ul. Kn. Mihajlova 53-55 koje imaju ukupnu površinu od 3.863 m<sup>2</sup>, a sastoje se od zgrade koja se nalazi u Pariskej - Knez Mihajlovoj i Raijićevoj ulici.
2. Zakup teče od 1.1.1972. godine
3. Zakupac će poslovne prostorije koristiti isključivo za obavljanje svoje poslovne delatnosti - visokoškolska ustanova - Akademija za likovne umetnosti.
4. Zakupac ne može zakupljene prostorije ili njihov deo dati drugome u pazakup.
5. Ugovor se zaključuje na neodređeno vreme
6. Ugovor o zakupu prestaje iseljenjem zakupca ili shodno zakonskim propisima
7. Ugovor o zakupu prestaje i kad zakupac prestane da obavlja delatnost označenu iz tačke 3. ovog ugovora.
8. Zakupac je dužan za korišćenje poslovnih prostorije iz tačke 1. ovog ugovora da plaća zakupninu u mesečnom iznosu od 501- dinar /1 slovima petstotinajedandinar.-/ plus doprinos za korišćenje gradskog zemljišta, a po ispostavljenju priznanici i računu
9. Zakupnina se plaća mesečno unapred, najkasnije do 5-og u mesecu
10. Troškovi tekućeg i investicionog održavanja poslovnih prostorija padaju na teret zakupca.
11. Zakupac nema pravo vršiti bilo kakve prepravke ili adaptacije poslovnih prostorija bez pismene saglasnosti zakupodavca. Po prestanku zakupa zakupac je dužan, ako to zakupodavac želi, poslovne prostorije vratiti u stanje u kome

su bile pre prepravke, a ako zakupodavac ne zahtev uklanjanje prepravki i adaptacija, zakupac nema na naknadu učinjenih isdataka. Isto tako po prest ugovora o zakupu, zakupac nema pravo da traži nak za eventualnu povećanu vrednost poslovnih prostora koje je duže usled investicija zakupca.

12. Zakupac snosi troškove opravki u poslovnim prostorima čiju je potrebu sam prouzrokovao, kao i troškove pravki i adaptacija koje vrši po odobrenju zakupca
13. Poseban zapisnik o primopredaji poslovnih prostora nije sačinjen pošto se zakupac i do sada nalazio
14. Po prestanku zakupa zakupac je dužan predati zakupcu poslovne prostorije u stanju u kome ih je prim uzimajući pri tome u obzir promene do kojih je do usled redovne upotrebe poslovnih prostorija i ure u njoj, što se utvrđuje posebnim zapisnikom koji na dan ispražnjenja poslovne prostorije sačiniti, će obe ugovorne strane potpisati
15. Ovaj ugovor je sačinjen u 5 istovetna primerka od tri za zakupodavca a dva za zakupca.

U Beogradu, 21.12.1971. godine

rimio ugovor,



UGOVORNE STRANE

1. Cigunac  
zakupodavac

[Signature]  
zakupac



- Str. 2,3,4, 5: Skice, makete i 3D model za instalaciju
- Str. 6: Zavesa/materijal za instalaciju
- Str. 7: Vermerova *Vežilja čipki* iz 1690. godine, sada u Luvru u Parizu  
Vesa šije
- Str. 8: Nameštanje instalacije
- Str. 9-21: Fotografije instalacije, autori Srđan Veljović i Milorad Mladenović
- Str. 24: Izgled Galerije FLU 1979. godine, nepoznat autor
- Str. 25: Prodavačice veza ispred FLU, 2013. (fotografija iz dnevnih novina)
- Str. 26: Zgrada Knez Mihailova 53, nepoznata godina, nepoznat autor
- Str. 27, 28, 29: Urbanistički plan Beograda, iz kataloga "Knez Mihailova ulica. Zaštita nasleđa. Uređenje prostora", Beograd: SANU, 1975.
- Str. 30, 31: Osnova prizemlja (iz arhive FLU, iz 1970ih)
- Str. 32: Tekst iz kataloga "Knez Mihailova ulica. Zaštita nasleđa. Uređenje prostora", Beograd: SANU, 1975.  
(dole levo) Konstantin Jovanović, atelje Dr Herman Heid, Beč, nepoznata godina  
(dole desno) Front zgrade iz Knez Mihailove (katalog "Knez Mihailova ulica. Zaštita nasleđa. Uređenje prostora", Beograd: SANU, 1975.)
- Str 33, 34: "Adresna knjiga Beograda 1912 : adrese beogradskog stanovništva : I. po azbučnom redu prezimena, II. po ulicama, III. po zanimanjima, IV. ustanove, društva, državna i opštinska nadležstva, industrijska preduzeća i t.d.", Beograd : Bezbednost, (Štamparija "Sv. Sava"), 1912.
- Str. 35: Ugao Knez Mihailove i Pariske, nepoznata godina (ljubaznošću Miloša Jurišića)
- Str. 36: (gore) Činovnici na uglu Knez Mihailove i Pariske ispred table svog lokala (ljubaznošću Miloša Jurišića)  
(dole) Reklama iz Ilustrovanog pregleda beogradskih trgovina i novčanih zavoda, 1914. godina
- Str. 37: (gore) "Geo Beograd : adresno-informaciona knjiga za Beograd, Zemun i Topčider", urednik A. Suvorin 1922. godina  
(dole desno) "Potpun adresar : za upravno područje Uprave grada Beograda", osnivač i urednik Milutin V. Stevanović, 1940.  
(dole levo) Firma "Krstić, Pop Mitić i Šainović", ugao Knez Mihailove i Rajičeve, nepoznata godina
- Str. 38, 39, 40: Arhivska građa iz Arhiva grada Beograda
- Str. 41: (gore) Teretni lift između podruma i prizemlja u zgradi, ulaz iz Rajičeve ulice, 2018. godina  
(dole) frotaž sa roletne na prozorima u Rajičevoj ulici u prizemlju, grafitna olovka, 2018. godina
- Str. 42, 43, 44: Arhivska građa iz Arhiva grada Beograda
- Str. 45: "Vreme", 10.07.1838.  
"Vođa kroz Beograd : novi spisak svih ulica, ministarstava, ustanova", uredio P. E. Navojev, Beograd : Centroglas, 1933.  
"Vođ – adresar Beograda: ministarstava, nadležstva, ustanova", Beograd: Centroglas, Pašićeva 5/IV, 1943.
- Str. 46: Arhivska građa iz Arhiva grada Beograda
- Str. 47: Čilim u zgradi Knez Mihailova 53 (2018. godina)
- Str. 48: (gore) Dr David Tajtacak, *Beogradski jevreji i njihova zanimanja (od kraja 19. veka do II sv. rata)*, Beograd, 1971, <http://www.makabijada.com/dopis/gradovi/grobgd/000/tajtacak.htm>  
(u sredini) fotografija Marka Stojanovića Isaka Levija  
(dole) "Vreme", 9.02.1933.
- Str. 49: (gore) Arhivska građa iz Arhiva grada Beograda  
(dole) Žak Levi, iz: "Moja familija sa Dorćola", pripremila Venecija Levi-Breder, <http://www.makabijada.com/dopis/pdf/fam.pdf>
- Str. 50, 51, 52, 53: Arhivska građa iz Arhiva grada Beograda
- Str. 54: Arhivska građa iz Jevrejskog Muzeja u Beogradu (arhiv ureda generalnog opunomoćenika za privredu u Srbiji, kopirano iz Instituta za savremenu istoriju iz Beograda, mart 1973)
- Str. 55, 56: Celokupna dokumentacija o Gezi Gedalji iz Jevrejskog Muzeja u Beogradu (arhiv ureda generalnog opunomoćenika za privredu u Srbiji, kopirano iz Instituta za savremenu istoriju iz Beograda, mart 1973) izložena u Galeriji FLU, maj, 2018
- Str. 57: Razglednica Beograda, zgrada Knez Mihailova 53, nepoznata godina, nepoznat autor
- Str. 58: Dokumentacija Austrijske ambasade u Beogradu o konzulatima i poslanstvima u Srbiji
- Str. 59: Dokumentacija Austrijske ambasade u Beogradu o konzulatima i poslanstvima u Srbiji



- (dole levo) Dvorište između Pariske 16 i 14, Beograd
- Str. 60: "Vođa po Beogradu s planom Beograda", po odobrenju suda Opštine beogradske sastavili Đorđe Bugarski i Petar Hajduković, Beograd : Štamparija P. Tanaskovića, 1896.
- Str. 61, 62: Dvorište između Pariske 16 i 14, Beograd
- Str. 63: "Adresna knjiga Beograda 1912 : adrese beogradskog stanovništva : I. po azbučnom redu prezimena, II. po ulicama, III. po zanimanjima, IV. ustanove, društva, državna i opštinska nadležstva, industrijska preduzeća i t.d.", Beograd : Bezbednost, (Štamparija "Sv. Sava"), 1912.
- Str. 64: (gore) "Narodne novine", Beograd, 1.01.1901.  
(sredina) Franc Ferdinand u Beogradu, fotografija Marka Stojanovića  
(dole) Franc Ferdinand u lovu, nepoznata godina, nepoznat autor
- Str. 65: Milan Ž. Živadinović, "Srpski advokati u XIX veku", Beograd : Servis Saveza udruženja pravnika Jugoslavije, 1969.
- Str. 66: "Vreme", 22.09.1923.
- Str. 67: "Pravda", 22.09.1923, "Politika", 22. i 24.09.1923.
- Str. 68: (gore) banknota od 100 dinara sa potpisom člana Uprave Marka Stojanovića  
(u sredini) Portret Marka Stojanovića, reljef, rad Đorđa Jovanovića, sada u Narodnoj banci Srbije  
(dole) "Državni kalendar Kraljevine Srbije za godinu 1900 koja je prestupna", Beograd: državna štamparija Kraljevine Srbije, 1899.
- Str. 69: (levo) Đorđe Jovanović portret portreta Marka Stojanovića, fotografija Marka Stojanovića  
(desno) Portret Marka Stojanovića, rad Đorđa Jovanovića, sada na Fakultetu likovnih umetnosti, poklon Bisenije Marinković Gavrilović, unuke Marka Stojanovića, ćerke Olge Marinković i Mihaila Marinkovića (sina Dimitrija Marinkovića)
- Str. 70: Marko Stojanović, "Jedna krivična parnica", Beograd : štampa N. Stefanovića i Druga, 1879.
- Str. 71: (gore) iz dokumentacije Marka Stojanovića u Arhivu Srbije  
(dole) "Čeo Beograd : adresno-informaciona knjiga za Beograd, Zemun i Topčider", urednik A. Suvorin 1922. godina
- Str. 72: (gore) "Srpske novine", 10.01.1901.  
(u sredini) "Narodne novine", 17.01.1901.  
(dole) razglednica Beograda, zgrada Knez Mihailova 53, nepoznata godina, nepoznat autor
- Str. 73: (gore) Athanasius Kircher, Camera obscura, 1646.  
(dole) Marko Stojanović, fotografija Isaka Levija
- Str. 74: Enterijer FLU, 2018  
Sontag, Suzan, *Eseji o fotografiji*, radionica SIC, Beograd, 1982, str. 103.
- Str. 75: Olga, fotografija Marka Stojanovića, oko 1883-84.
- Str. 76: Žena i ćerke Marka Stojanovića, fotografija Marka Stojanovića
- Str. 77: Isti prostor, 2015.
- Str. 78: Olga, fotografija Marka Stojanovića
- Str. 79: Crtež, isti prostor, 1987. (Mariela Cvetić)
- Str. 80: (gore) Beogradske opštinske novine 1904, broj 32, godina XXII  
(dole) "Spomenik Milošu i Karađorđu"
- Str. 81: (gore levo) Beogradske opštinske novine 1929, br. 16, XLVII, 1. oktobar 1929.  
(gore desno) Spomenik Dositeju Obradoviću, rad Rudolfa Valdeca  
(dole) "Spomenik Milošu i Karađorđu" u Patrijaršiji Srpske pravoslavne crkve u Beogradu
- Str. 82, 83: Marko Stojanović, "Podstaci i razlozi za spomenik Milošu i Karađorđu", Beograd: Štamparija D. Dimitrijevića, 1904.
- Str. 84: "Spomenik Milošu i Karađorđu" ispred kuće Marka Stojanovića, nepoznata godina
- Str. 85: 3D model "Spomenika Milošu i Karađorđu", rad Zorana Miljenovića, na mestu gde je Marko Stojanović želeo da bude spomenik
- Str. 86: "Olga slika", Marko Stojanović
- Str. 87: (levo) "Politika", 8. 11.1937.  
(desno) zaglavlje na ugovorima o zakupu Akademije likovnih umetnosti, 1948
- Str. 88, 89, 90: Ugovori o zakupu, arhiva FLU
- Str. 91: Poštanska markica štampana povodom 75 godina od osnivanja Akademije likovnih umetnosti

*Mariela Cvetić, umetnica i teoretičarka umetnosti, vanredni profesor na Arhitektonskom fakultetu Univerziteta u Beogradu. Diplomirala je na Fakultetu likovnih umetnosti Univerziteta umetnosti u Beogradu gde je i magistrirala, kao i na Mašinskom fakultetu Univerziteta u Beogradu. Doktorirala na Interdisciplinarnim doktorskim studijama Teorije umetnosti i medija Univerziteta umetnosti u Beogradu. Autorka je deset samostalnih izložbi i većeg broja grupnih izložbi, kao i izložbi studenata Arhitektonskog fakulteta. Objavila je knjigu "Das Unheimliche: psihoanalitičke i kulturalne teorije prostora" (Beograd, 2011) i više poglavlja u monografijama. Učestvovala u radu velikog broja konferencija. U umetničkom i teorijskom radu bavi se problemima odnosa subjekta i prostora.*

*Mariela Cvetić, PhD is an artist and art theorist. She is associate professor at University in Belgrade, Faculty of Architecture and guest professor at University of Arts, Interdisciplinary Studies of Arts and Media. Her artistic practice and theoretical work explore the relationship between subject and space. She is an author of many solo and group exhibitions and member of author's team whose floor installation wonhlich was selected to represent Republic of Serbia on 11th International Architecture Exhibition, La Biennale di Venezia, 2008. She is the author of the book Das Unheimliche: Psychoanalytical and Cultural Theories of Space (Das Unheimliche: psihoanalitičke i kulturalne teorije prostora (Beograd, 2011) and The Artist's Book/Umetnikova knjiga, (Beograd, 2013)).*

[www.marielacvetic.com](http://www.marielacvetic.com)  
[marielacvetic@yahoo.com](mailto:marielacvetic@yahoo.com)

Profesionalni doprinos projektu, na čemu im se autorka izuzetno zahvaljuje, dali su:

Olga Marelja, mast.inž.arh.  
Dr Miodrag Grbić, mast.inž.arh.  
Ana Raković, dipl.inž.arh.  
Vesa Karanović, krojačica  
Miloš Jurišić, kolekcionar  
Milica Đorđević, istoričar umetnosti  
Barbara Panić, istoričar umetnosti, kustos i Branka Džodić, filolog, arhivista (Jevrejski muzej u Beogradu)  
Dr. um. Ivan Šuletić, slikar  
Zoran Miljenović ("3D svet")  
Ausrijski Kulturni Forum Beograd,  
i Bojana Burić, istoričar umetnosti.

Sve fotografije Marka Stojanovića, ako nije drugačije naznačeno, preuzete su iz: Debeljković, Branibor, Beograd i Beograđani krajem 19. veka viđeni okom Marka Stojanovića, Beograd, privatno izdanje, 2008.

Autor svih fotografija, kao i svog arhivskog materijala, ukoliko nije drugačije naznačeno, je Mariela Cvetić.

CIP

